

Florin TOMA

Floricultură și Artă florală

volumul 5
Artă florală



Florin TOMA

**FLORICULTURĂ ȘI
ARTĂ FLORALĂ**

**VOLUMUL V
ARTĂ FLORALĂ**

conf. univ. dr. Florin TOMA
FACULTATEA DE HORTICULTURĂ BUCUREȘTI

FLORICULTURĂ ȘI ARTĂ FLORALĂ
volumul V - Artă florală

©2009 Editura INVEL-Multimedia

Toate drepturile rezervate. Orice reproducere integrală sau parțială, prin orice procedeu, a unei părți din această lucrare, efectuate fără acordul în scris al editurii și autorului, este ilicită și constituie o contrafacere. Sunt acceptate reproduceri stric rezervate utilizării sau citării justificate de interes științific, cu specificarea respectivei citări.

Editura INVEL-Multimedia este acreditată CNCSIS și certificată ISO Tehnoredactare: Maria SCURTU

tel.: 0723.20.50.48

fax: 031.102.76.16

e-mail: office@invel.ro

site: www.invelmultimedia.ro



ISBN 978-973-7753-66-3

ISBN 978-973-1886-15-2

Referenți științifici:

- prof. univ. dr. Ana-Felicia ILIESCU
USAMV București, Facultatea de Horticultură
- prof. univ. dr. Maria CANTOR
USAMV Cluj, Facultatea de Horticultură

INTRODUCERE

Ca și producția floricolă reprezentată de florile tăiate, plantele în ghivece și plantele pentru decorul parcurilor și grădinilor, arta aranjării florilor în buchete și în vase a căpătat în ultima perioadă aspectul unei adevărate activități industriale.

Dat fiind faptul că în societatea modernă aproape fiecare eveniment și sărbătoare publică sau particulară nu își ating pe deplin farmecul în absența florilor și aranjamentelor florale, florăriile și persoanele care realizează și comercializează aranjamente florale încasează venituri foarte mari, fiind printre cele mai prospere.

Oferta de material floricol aranjat în buchete sau în vase este tot mai bogată și diversificată cum tot mai mare și exigentă devine și cererea; aceasta demonstrează în modul cel mai elocvent rolul florilor și aranjamentelor florale de exponenți ai rafinamentului și gradului de civilizație al oricărei societăți.

Aranjarea corectă a florilor în buchete sau în vase este o adevărată artă și ea presupune cunoștințe temeinice de estetică și tehnologie, dublate de talent, imaginație și pasiune. Folosirea unor materiale de calitate și respectarea principiilor consacrate, privitoare la asocierea materialului vegetal și a culorilor și la utilizarea accesoriilor constituie elemente esențiale în realizarea unor combinații decorative reușite, de bun gust.

În dorința de a veni în sprijinul celor interesați de aranjarea corectă a florilor în buchete și în vase, am reunit în această ultim volum al lucrării de față câteva aspecte privitoare la aranjamentele florale în raport cu spațiul geografic căruia îi aparțin și evenimentul pentru care sunt create, principiile care stau la baza realizării lor și tehnica de execuție a acestora.



CUPRINS

INTRODUCERE	5
CUPRINS	7
Cap. I. ARTA FLORALĂ – EXPRESIE A CIVILIZAȚIEI UMANE	9
1.1. Artă utilizării florilor în ocaziile festive și în momentele particulare ale vieții	10
1.2. Artă utilizării florilor în decorul interioarelor	20
Cap. II. SIMBOLURILE ȘI EFECTELE CULORILOR ÎN ARANJAMENTELE FLORALE ȘI ÎN RELAȚIILE SOCIO-UMANE	29
Cap. III. VASE ȘI ACCESORII UTILIZATE ÎN ARANJAMENTELE FLORALE	36
3.1. Vasele utilizate în aranjamentele florale	36
3.2. Accesorii care fac parte integrantă din aranjamentele florale	41
3.3. Accesorii care servesc la executarea aranjamentelor florale	54
Cap. IV. ALEGEREA ȘI PREGĂTIREA MATERIALULUI VEGETAL UTILIZAT ÎN ARANJAMENTELE FLORALE	55
Cap. V. ARTA FLORALĂ ORIENTALĂ	76
5.1. Elementele definitorii și etapele artei florale orientale	76
5.2. Școlile artei florale Ikebana	82
5.3. Principiile aranjamentelor florale Ikebana	90
5.4. Stilurile aranjamentelor florale Ikebana	93
Cap. VI. ARTA FLORALĂ OCCIDENTALĂ	112
6.1. Buchetele realizate din materiale vegetale verzi (proaspăt)	114
6.1.1. Buchetele rotunde sau multifacțate (circulare)	114
6.1.2. Buchetele frontale (unifacțate)	117
6.1.3. Buchetele și aranjamentele de nuntă	119
6.1.4. Buchetele și aranjamentele de botez	132
6.1.5. Buchetele funerare și comemorative	134
6.2. Aranjamentele florale din material vegetal verde (proaspăt) realizate în vase	137
6.3. Buchetele și alte tipuri de aranjamente realizate din material vegetal uscat	156
Cap. VII. ARANJAMENTELE ȘI PREPARATELE CU FLORI COMESTIBILE – ARTĂ FLORALĂ SAU ARTĂ CULINARĂ?	161
BIBLIOGRAFIE	166

I. ARTA FLORALĂ – EXPRESIE A CIVILIZAȚIEI UMANE

Asocierea florilor în buchete sau alte tipuri de aranjamente florale se pierde în negura vremurilor, istoria aranjamentelor florale fiind strâns legată de civilizația și cultura fiecărui popor.

Primele mărturii scrise despre arta aranjării florilor fac referire la ghirlandele și aranjamentele florale existente la palatele reginei Semiramida a Babilonului. Egiptul, Grecia și Roma antică sunt semnalate, de asemenea, ca etape importante ale consacării aranjamentelor florale, fie că vorbim de aranjamente florale realizate din flori tăiate (flori tăiate așezate în vase, ghirlande și coronite) pentru decorul interioarelor fie că ne referim la aranjamente florale realizate din plante întregi, utilizate atât pentru decorul interioarelor cât și al parcurilor și grădinilor.

În secolul VI, odată cu pătrunderea budismului în Japonia iau naștere aranjamentele florale în stil oriental, cu o profundă semnificație religioasă, aranjamente care se constituie în precursorii aranjamentelor florale Ikebana apărute în secolul XVI.

Evul Mediu nu a adus cu sine o activitate deosebită în privința aranjamentelor florale în spațiul european însă odată cu Renașterea are loc o reevaluare a locului florilor în viața omului și în societate.

Arta florală europeană cunoaște o dezvoltare impresionantă în timpul reginei Victoria a Angliei și a regelui Ludovic al XIV-lea al Franței. În această perioadă se manifestă un adevărat entuziasm pentru flori, apar primele școli de instruire în domeniul aranjării florilor în buchete și se formează primele stiluri occidentale de aranjare a florilor.

În secolul XX, odată cu pătrunderea influenței japoneze, privitoare la stilul natural de aranjare a florilor, se formează noi stiluri și asistăm la o dezvoltare explozivă a artei florale europene, aranjamentele florale devenind practic nelipsite de la toate genurile de evenimente publice sau particulare.

Din cele expuse mai sus se poate trage concluzia că aranjarea florilor în buchete și alte tipuri de aranjamente florale a devenit în timp o adevărată artă, cu implicații deosebite asupra dezvoltării relațiilor interumane și a înfrumusețării vieții.

Astăzi, aranjarea florilor în buchete și alte tipuri de aranjamente florale reprezintă o activitate impresionantă, promovată la cel mai înalt nivel artistic și având drept caracteristică îmbinarea trăsăturilor specifice unei arte cu elementele caracteristice unei adevărate activități industriale. În acest context, în țările occidentale există o concurență acerbă între firmele consacrate pentru cucerirea și păstrarea unui segment cât mai important al pieței, calitatea produselor, promovarea cataloagelor de oferte și a comenzilor prin Internet și telefon, seriozitatea și promptitudinea

serviciilor oferite fiind doar câteva dintre mijloacele de atragere și menținere a clienților.

Fie că îl executăm singuri, îl primim sau îl cumpărăm, un buchet sau un aranjament floral ne induce sentimente de bucurie și stări sufletești dintre cele mai deosebite.

Fiecare dintre noi ne simțim minunat atunci când reușim să aranjăm cu gust florile într-o vază, în casă, pe balcon sau în grădină; chiar dacă nu vorbesc, florile dispuse corect în cadrul unui aranjament floral ne fac viața mai frumoasă și ne oferă momente de mare sărbătoare.

1.1. Arta utilizării florilor în ocaziile festive și în momentele particulare ale vieții

Alegerea speciei potrivite pentru o anumită ocazie sau compunerea unui buchet reușit este o artă, care presupune pe lângă noțiuni generale de estetică, cunoștințe temeinice privitoare la însușirile și semnificația florilor, armonia și semnificația culorilor.

Nu întâmplător, de-a lungul istoriei s-au creat adevărate școli de instruire în acest domeniu, școli care au emis anumite reguli de care trebuie să ținem seama atunci când executăm buchete și când oferim sau primim flori.

Fiecare buchet, oricât de mic, reflectă gustul și rafinamentul celui care l-a creat, personalitatea, talentul și instruirea sa. În funcție de persoana căreia îi este destinat și de locul și momentul ales pentru a fi oferit, un buchet de flori de câmp poate aduce aceeași bucurie ca și cel mai scump buchet de orhidee.

Totuși, buchetele din flori de câmp exprimă simplitate, căldură, modestie și vom evita să le oferim în ocaziile festive. În astfel de situații vom face această alegere doar dacă știm că persoana căreia îi este destinat buchetul respectiv iubește foarte mult natura și preferă florile de câmp.

Potrivite pentru ocaziile festive sunt buchetele mari, alcătuite dintr-o singură specie sau un număr restrâns de specii, din aceeași grupă de caracter (vezi capitolul IV), cu flori unicolore sau bicolore, care să exprime distincție și convenționalitate.

Dintre speciile care se încadrează în această categorie amintim: *trandafirii*, *Anthurium*, *Calla*, *Gerbera*, *majoritatea orhideelor*, *tuberozele*, *gladiolele*, *Dahlia*, *Lilium*, *Lisianthus*, *Strelitzia*, *Alstroemeria*, *Heliconia*, *Protea*, *frezia* recoltată cu întreaga tulpină florală (fig. 1.1.1.).

Fig. 1.1.1. Tipuri de buchete pentru ocaziile festive



Anthurium, Gerbera și orhideele se vor asocia cu frunze de ferigi, Asparagus, Spathiphyllum pentru a da mai multă armonie buchetului și pentru a pune mai bine în evidență culoarea și forma florilor. Pentru celelalte specii frunzișul propriu este foarte decorativ și vom apela mai rar la completarea buchetului cu frunze aparținând altor specii.

În spațiul european, pentru persoanele în viață buchetele se alcătuiesc întotdeauna dintr-un număr impar de flori, de regulă 3–11 fire sau chiar un singur fir în cazul speciilor cu caracter puternic dominant (aristocrate) – *orhidee, Strelitzia, tuberoze, trandafiri*. În spațiul american însă, pentru persoanele în viață buchetele se alcătuiesc cel mai adesea dintr-un număr par de flori.

În cazul buchetelor realizate dintr-un singură floare sau dintr-un număr restrâns de flori, asocierea de verdeață și accesorii foarte fine (rafie, folie) aranjate cu mult bun gust prezintă o importanță deosebită pentru realizarea efectului decorativ scontat. Se va avea grijă să nu se exagereze însă în privința accesoriilor păstrându-se întotdeauna proporția în favoarea materialului vegetal.

De exemplu, o tijă florală de *Strelitzia* se poate asocia cu 1–2 frunze proprii la care se pot adăuga la bază 3 frunze de *ferigi*, un lăstar de *Asparagus*, 2 lăstari de *Cyneraria maritima* și un lăstar de *Hedera helix* ‘*Gloire de Marengo*’ dimensionat la 2/3 din lungimea tijei florale de *Strelitzia*. Pentru legare se poate folosi rafia colorată în alb, violet sau portocaliu. Posibilitățile de asociere sunt însă mult mai numeroase, condiția fiind respectarea regulilor privitoare la caracteristicile materialului vegetal și armonia culorilor.

Buchetele se pot alcătui din flori de la aceeași specie sau se pot combina specii diferite în funcție de tipul de buchet care se dorește a se realiza și personalitatea sau grupa de caracter a florilor (detalii legate de asocierea florilor vor fi prezentate în capitolul IV).

De exemplu, dintre florile de câmp se pot asocia în cadrul aceluiași buchet următoarele specii:

- *margarete* cu *Veronica* sau *Muscari* albastru;
- *lalele* roz cu *lăcrămioare* sau *iriși* galbeni;
- *lalele* roșii cu *Myosotis* albastru sau bleu;
- *Aster* violet cu *Tagetes* galben;
- *Scabiosa* sau *Centaurea* albastră cu *Gypsophylla*;
- narcise cu ramuri de *Forsythia*.

Dintre speciile cultivate în seră se pot asocia în același buchet următoarele specii:

- *trandafiri* de orice culoare cu *Spathiphyllum*;
- *Anthurium* roșu cu *gerbera* galbenă sau albă;
- *gerbera* cu *garoafa* miniatur, respectând regulile privitoare la armonia culorilor;
- *Strelitzia* cu *Anthurium* alb sau roz;
- *Lisianthus* de orice culoare cu *Spathiphyllum* sau *Calla* albă;
- *garoafe* sau *gerbera* cu *frezii*, respectând regulile privitoare la armonia culorilor.

Pentru fiecare moment sau eveniment din viața noastră există flori care se potrivesc și care ne ajută să exprimăm mai bine sentimentele pe care le încercăm în aceste ocazii.

Astfel, la *nașterea unui bebeluș* se vor oferi pentru micuț flori foarte delicate, mici, aflate în faza de boboc, foarte discret parfumate, reunite în buchețele mici, legate la bază cu rafie albă sau roz pentru fetețe, respectiv albă sau bleu pentru băieți.

Ele trebuie să sugereze delicatețea, fragilitatea, gingășia și nevoia de protecție a nou-născutului (fig. 1.1.2.).

De exemplu, pentru fetețe se oferă buchețelele din flori de *Myosotis* (nu-mă-uita) roz, *Convallaria* (mărgăritar sau lăcrămioare), rămurele de *lilic*, *mini-trandafiri* roz, inflorescențe sau chiar flori de *frezia* roz, *garoafe miniatur* roz sau alb, *Latyrus* alb sau roz în timp ce pentru băieți sunt potrivite *narcisele*, *Anemonele*, *Latyrus* roșu sau bleu, *panseluțe*, *Myosotis* albastru, *viorelele*, *stânjeneii pitici*. La nașterea a 2 gemeni se vor oferi buchețele identice, diferind doar culoarea florilor și a rafiei în caz că cei 2 micuți sunt fată și băiețel.

Aceste buchețele se vor înmâna mamei, care le va pune în vase mici, în apropierea pătuțului nou-născutului. Pentru mama bebelușului vom alege separat cele mai frumoase flori, dacă se poate florile preferate care să-i facă o bucurie deosebită, pe măsura evenimentului pe care ni l-a oferit.

Fig. 1.1.2. Buchete și aranjamente florale pentru nou-născuți



Pentru ziua de botez este recomandat să respectăm aceleași reguli ca la naștere; atât în buchetele cât și în aranjamentele de pe mese se mai pot adăuga, dacă este primăvară, mici ramuri înflorite de cireș, piersic, prun, cais, gutui japonez.

Lumânarea de botez se va ornamenta numai cu flori naturale, în număr impar (7–15) și pe un fond bogat de verdeață.

În privința materialului vegetal se poate folosi o singură specie sau 2–3 specii, aceeași culoare sau culori diferite (roșu + galben, roșu + albastru, galben + albastru, galben + violet), dispuse grupat.

Astfel, pentru băieți se pot folosi, de exemplu, *iriși*, *trandafiri*, *bujori*, *Anthurium schezerianum* iar pentru fetițe *frezia*, *minigerbera*, *garoafe miniatur*, *minitrandafiri* (fig. 1.1.3.).

Fig. 1.1.3. Aranjamente florale pentru botezul unui copil



Se poate alege o gamă foarte largă de tipuri de buchete, legarea acestora făcându-se cu rafie (panglică) albă sau albastră pentru băieți, respectiv albă sau roz pentru fetițe.

La aniversările unui copil vom însoți jucăria sau cutia de bomboane cu un buchetel policrom, vesel, compus din flori în fază de boboc în număr egal cu vârsta copilului la care se adaugă încă un fir atunci când numărul anilor este par (fig. 1.1.4.).

Fig. 1.1.4. Aranjamente florale pentru aniversarea unui copil



Pentru tinerele fete se aleg flori dintre cele mai delicate – *orhidee*, *frezia*, *margarete*, *lalele*, *trandafiri*, în culori de roz și roșu; este plăcut și potrivit chiar și un buchet de flori de câmp bine realizat, dacă știm că persoana respectivă iubește natura (fig. 1.1.5).

Fig. 1.1.5. Tipuri de buchete pentru persoanele care iubesc natura



La cererea în căsătorie sau chiar și la o simplă vizită la familia persoanei dragi, un tânăr va oferi flori mai întâi mamei și apoi fetei. Pentru logodnă și cununie se oferă flori care să exprime eleganță și distincție – *trandafiri*, *tuberoze*, *cale*, *strelții*, *frezia*, *gerbera*, *lisiantus* (fig. 1.1.6.). Fetei i se va oferi de către viitorul soț un buchet din florile preferate, în aceeași culoare ca și culoarea rochiei sau o culoare armonioasă cu cea a rochiei.

Se vor evita combinațiile de culori roșu + portocaliu, roșu + violet, galben + portocaliu (combinațiile dintre culorile secundare și cele primare din care acestea au provenit).

Pentru *cununia religioasă* buchetul miresei se realizează cel mai adesea din flori albe însă în ultima perioadă se folosesc și flori de alte culori (portocaliu, brun-roșcat, verde-gălbui). Cele mai folosite specii pentru alcătuirea buchetului de mireasă sunt: *Calla*, *Gerbera*, *trandafir*, *garioafe*, *margarete*, *Centaurea*, *orhidee*.

Pentru umplerea spațiului dintre flori se folosește cel mai adesea *Gypsophylla* dar pot fi utilizate și frunze de *ferigi* și *bear grass* (*Xerophyllum tenax*) sau lăstari de *Asparagus*.

Forma buchetului poate fi diferită, în funcție de preferințele miresei, cele mai frecvent întâlnite fiind formele sferică, ovoidală, liră și cascadă (vezi capitolul V). Aceleași specii pot fi folosite și pentru ornamentarea lumânărilor de nuntă, care de obicei sunt albe sau roz pentru mireasă și albe sau bleu pentru mire.

Fig. 1.1.6. Tipuri de buchete pentru logodnă și cununie



Pentru *nunta de argint* se oferă un buchet de 25 de *trandafiri*, dintre care câțiva, în centru, vor fi albi, în fază de boboc iar ceilalți vor fi roz sau roșii, în fază de boboc sau deschiși. În locul buchetului din 25 de trandafiri se poate oferi un buchet realizat din 7 trandafiri roz sau roșii, deschiși și 4 trandafiri albi, în boboc.

La *nunta de aur* se oferă flori de *crizanteme*, *trandafiri*, *Gerbera*, *garioafe*, toate de culoare galben deschis.

În orice *vizită* în care mergem este frumos să oferim gazdei un buchet din florile preferate, dacă ele sunt pe piață în sezonul respectiv sau vom alege florile care ne reprezintă cel mai bine; se pot oferi și flori din grupa speciilor așa-zis aristocrate sau plante cultivate în ghivece, de dorit o specie sau un soi care lipsește din colecția gazdei.

Pentru *aniversarea zilei de naștere sau a onomasticii unei persoane adulte* este bine să oferim florile preferate, dacă știm care sunt acestea. Dacă nu, vom alege flori precum: *orhidee*, *trandafiri*, *gerbera*, *garioafe miniatur*, *frezii*, *Strelitzia*, *Lisianthus*, *tuberoze*, *lalele*, *zambile* pentru doamne și *trandafiri*, *garioafe roșii*, *crizanteme*, *gladiole*, *Anthurium*, *iriși*, *tuberoze*, *Strelitzia*, *narcise* pentru domni.

Florile preferate aduc o bucurie foarte mare și persoanelor mai vârstnice sau și mai bine, având în vedere că acestea dispun de mai mult timp liber, foarte potrivite sunt florile la ghivece.

Pensionarea unui coleg de serviciu va fi sărbătorită printr-un aranjament floral realizat într-un coș de împletituri sau într-un vas deosebit, de dimensiuni mai mari, cu flori cu durată mare de păstrare: *crizanteme*, *garioafe*, *Strelitzia*, *Anthurium*, *trandafiri* (fig. 1.1.7.).

Fig. 1.1.7. Tipuri de aranjamente pentru pensionarea unui coleg de serviciu



Pentru *conducerea la gară sau aeroport* a unei persoane dragi vom oferi flori puțin voluminoase și cu durată mare de păstrare – *garioafe* și *trandafiri miniatur*, *lăcrămioare*, *violete*, *muscari*, *Latyrus*, *Anthurium scherzerianum*, *Myosotis*, etc.

Întâmpinarea persoanei dragi la gară sau aeroport se va face cu un buchet de flori roșii – *trandafiri, garoafe, Gerbera, frezia, Anthurium*, flori care exprimă bucuria revederii.

La vizitarea unei persoane bolnave în spital se oferă flori delicate, în culori vii (roșu, oranj, roz – se evită albul) care să învieze atmosfera austeră a camerei și să inducă bolnavului o stare de optimism. Se vor alege flori de talie mică sau mijlocie, fără parfum sau foarte discret parfumate, asociate cu verdeață și aranjate în vase mici, transparente sau gri, verzi-gălbui, galben luminos, oranj, bleu (toate în nuanțe deschise și mate). De mare efect psihic este chiar și o cupă mică în care plutesc flori de *crocus, panseluțe, părăluțe roz* sau roșii, *Saintpaulia, Forsythia, Camellia, Passiflora* (fig. 1.1.8.).

Fig. 1.1.8. Aranjamente florale pentru camera de spital



Aranjamentele florale funerare și comemorative (coroanele, jerbele, buchetul de doliu) trebuie să se caracterizeze prin sobrietate și ele se realizează, de regulă, pe un fundal din frunze persistente – ramuri de *conifere, lăstari de mahonia sau buxus* (fig. 1.1.9.).

Fig. 1.1.9. Aranjamente florale funerare



Indiferent de situație florile se oferă fără ambalaj, acesta având doar rolul de a le proteja în timpul transportului. Ambalajul se poate păstra doar dacă este foarte fin, se încadrează în forma buchetului și permite vizualizarea florilor.

Florile se oferă întotdeauna cu tija în jos, corespunzător poziției avută pe plantă. Persoana căreia îi este destinat buchetul va găsi răgazul să privească florile cu admirația cuvenită în fața persoanei care le oferă, iar dacă ne aflăm acasă atunci când primim flori acestea vor fi expuse într-o vază potrivită în camera unde stăm de vorbă cu musafirul nostru.

1.2. Arta utilizării florilor în decorul interioarelor

Un spațiu închis, public sau particular, este mult mai atrăgător în prezența florilor și de aceea, într-o societate prosperă este de neconceput amenajarea unui interior fără flori.

Fie că este vorba de o zi specială sau una obișnuită, florile au menirea să dea viață și culoare interioarelor în care sunt amplasate; ele creează o atmosferă plăcută și deconectantă, împospătează aerul și aduc natura mai aproape de noi.

Că suntem singuri sau înconjurați de rude, colegi sau prieteni, în prezența florilor casa noastră sau locul în care ne desfășurăm activitatea îmbracă o haină de sărbătoare în fiecare zi și contribuie la menținerea bunei dispoziții.

Florile utilizate în decorul interioarelor, fie că este vorba de flori tăiate dispuse simplu în vase, aranjamente florale sau plante în ghiveci, trebuie să se încadreze perfect în armonia spațiului respectiv. Ele trebuie să contribuie, împreună cu celelalte elemente ale încăperii, la realizarea unui ansamblu armonios. Oricât de reușit ar fi un aranjament floral sau oricât de frumoasă ar fi o plantă în ghiveci, ele își pierd din valoarea decorativă dacă sunt amplasate necorespunzător.

Florile tăiate, prin diversitatea extraordinară a formelor, culorilor și dimensiunilor sunt nelipsite din decorul locuințelor atât în perioada sărbătorilor cât și în viața obișnuită, de fiecare zi.

Așezate simplu într-un vas corespunzător sau dispuse în aranjamente florale speciale florile tăiate dau un aer de eleganță și distincție oricărei încăperi și oferă indicii despre personalitatea și rafinamentul fiecăruia dintre noi (fig. 1.2.1.).

De exemplu, pentru masa festivă în jurul căreia se produce un eveniment deosebit, cum ar fi o aniversare sau o sărbătoare, un simpozion sau o recepție, florile tăiate vor fi dispuse în aranjamente joase, pe orizontală, simetric sau asimetric, la o înălțime care să nu incomodeze privirile participanților.

Fig. 1.2.1. Modalități de așezare a florilor tăiate în vase



În funcție de forma și lungimea mesei se poate așeza fie un singur aranjament floral mare, în centru sau pe una dintre laturi, fie 2–3 aranjamente mici, în diferite poziții (fig. 1.2.2.).

De asemenea, de mare efect sunt și vasele transparente joase în care plutesc flori mici de câmp, flori de *Saintpaulia*, rămurele înflorite de *cireș*, *vișin*, *prun*, *cais*, *piersic* sau *măr ornamental*.

În funcție de specificul sărbătorii respective putem interveni și cu diferite accesorii în completarea materialului vegetal. Astfel, pentru sărbătorile de Crăciun și Anul Nou se pot adăuga, atât pe masa festivă cât și în restul încăperii, rămurele și conuri de *brad*, lumânări și globulețe de diferite forme, vase joase cu apă în care plutesc inflorescențe de

Poinsettia, ghivecele mici cu *muscari*, *zambile* și *lalele pitice*, etc. Pentru sărbătorile de Paști, se pot realiza aranjamente joase în formă de iepuraș, ouă încondeiate, miel, lumânări, etc (fig. 1.2.3.).

Fig. 1.2.2. Modalități de așezare a aranjamentelor florale pe mese

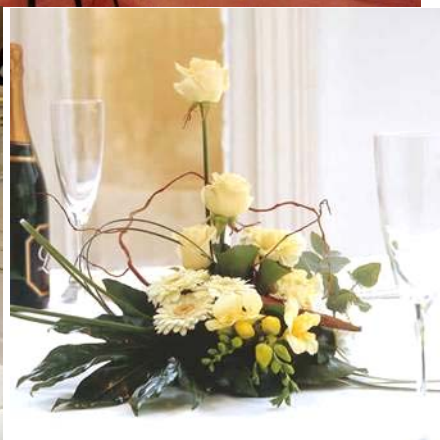

Fig. 1.2.3. Aranjamente florale pentru sărbătorile de Crăciun și Paști



În toate situațiile nu vom folosi pentru masa festivă flori mari sau puternic parfumate și nici nu vom exagera în privința dimensiunilor aranjamentului și a numărului de flori și accesorii întrucât nu cantitatea de flori produce efectul scontat ci alegerea corectă a speciilor și accesoriilor și modul de aranjare a acestora.

Pentru păstrarea florilor tăiate sau realizarea aranjamentelor florale se vor alege vase corespunzătoare nu numai ca dimensiuni ci și în privința culorii, formei și materialului din care acestea sunt confecționate. Între vas, flori și mobilierul din încăperea respectivă trebuie să existe o armonie perfectă, atât în privința arhitecturii cât și în privința culorilor.

De exemplu, florile de talie mare – *Strelitzia*, *Gladiolus*, *Polyanthes* se vor pune în vase înalte și se vor amplasa fie direct pe podea, într-un colț sau în fața unui element de mobilier, fie pe o măsuță mică sau un taburet pentru a putea fi vizualizate de sus în jos, pe toată lungimea lor (fig. 1.2.4.).

Fig. 1.2.4. Variante de amplasare a aranjamentelor florale



Florile de talie mijlocie merg amplasate pe masă într-un colț sau pe orice obiect de mobilier de înălțimea mesei dacă sunt aranjate pe înălțime; dacă dispunerea lor în cadrul aranjamentului este realizată pe orizontală atunci se pot amplasa în orice punct al mesei sau pe alt obiect de mobilier care permite vizualizarea.

Florile de talie mică se pot amplasa pe masă, în orice punct, sau pe orice obiect de mobilier de înălțimea mesei sau cu înălțimea de până la maxim 2/3 din înălțimea medie a unei persoane pentru a permite vizualizarea. Aranjamentele florale realizate pe orizontală, simetrice sau asimetrice se amplasează pe suporturi speciale, pe un birou sau alt element de mobilier cu înălțime și poziție care să permită vizualizarea întregii compoziții din toate direcțiile.

Un aranjament floral realizat pe înălțime și cu o singură “față” se va amplasa într-un colț, pe un obiect de mobilier a cărui înălțime să permită vizualizarea întregii compoziții.

Aranjamentele florale de talie mare, realizate în coșuri sau vase mari se vor amplasa direct pe podea, într-un colț sau pe orice latură a încăperii, în fața peretelui sau a unei piese de mobilier care permite vizualizarea ușoară a întregii compoziții.

Corect este să folosim pentru aranjamentele florale numai flori naturale; totuși, în ultima perioadă se întâlnesc frecvent și aranjamente florale realizate din flori artificiale (fig. 1.2.5.).

Fig. 1.2.5. Aranjamente florale realizate din flori artificiale



Personal nu sunt adeptul acestui tip de aranjamente florale chiar dacă promotorii lor mizează pe durata mai mare de păstrare a acestora și avantajul că nu au nevoie de alte îngrijiri decât ștergerea periodică a prafului.

Sunt total nepotrivite asocierile de flori naturale cu cele artificiale sau a materialului vegetal verde cu cel uscat în cadrul aceluiași aranjament sau în aranjamente amplasate în imediată vecinătate.

Spre deosebire de compozițiile florale realizate cu flori tăiate, a căror prezență într-o încăpere este limitată, în cazul realizării decorului cu plante la ghiveci este necesară, pe lângă respectarea regulilor privitoare la încadrarea în armonia spațiului respectiv, alegerea corespunzătoare a sortimentului în funcție de exigențele plantelor față de factorii de mediu.

Fiind destinate unei prezențe mai îndelungate în cadrul unei încăperi, plantele la ghiveci își pierd repede valoarea decorativă dacă sunt amplasate fără a ține seama de exigențele față de factorii de mediu sau dacă sunt îngrijite necorespunzător.

Aceste exigențe și reguli au fost prezentate pe larg în partea destinată speciilor cultivate ca plante în ghivece pentru decorul interioarelor, astfel încât în acest capitol vom prezenta succint doar câteva exemple de situații de amplasament și speciile potrivite pentru acestea.

De exemplu, pentru spațiile umbrite, cu expunere nordică, vom alege specii precum *Aspidistra*, *Aralia*, *Cissus* iar dintre palmieri *Rhapis excelsa*. Încăperile cu expoziție estică sau vestică, în care umbra este mai puțin pronunțată, asigură condiții bune pentru *Pothos (Scindapsus)*, *Schefflera*, *Hedera*, *Fatsia*, *Philodendron scandens*, *Pteris cretica*, *Nephrolepis*; se mai pot acomoda în condiții de semiumbră și *Coleus*, *Monstera deliciosa (Philodendron pertusum)*, *Primula obconica*, *Ficus repens*, *Spathiphyllum*, *Syngonium*.

Pentru spațiile foarte călduroase se recomandă specii precum: *Kalanchoe*, *Philodendron scandens*, *Yucca*, *Calathea*, *Poinsettia*, *Sansevieria*, *Crassula arborescens*, cactușii din genul *Epiphyllum*, palmierii *Chamaedorea*, *Cocos*, *Kentia*.

Plantele de talie mare, cum sunt majoritatea palmierilor și ficușilor, *Monstera*, *Croton*, *Nerium*, *Dracaena*, *Pittosporum* se vor amplasa în interioare spațioase, care să permită încadrarea acestora în arhitectura spațiului respectiv.

Spațiile mici se vor decora cu plante mici și viu colorate, ca de exemplu, *Maranta*, *Peperomia*, *Pothos aureus 'Aureovariegata'*, *Saintpaulia*, *Begonia masonniana*, *Hedera*, *Cissus*.

Sălile de baie se pot decora cu specii de ferigi – *Adiantum*, *Asplenium*, *Nephrolepis*, dar și cu alte specii cu frunziș spectaculos, care solicită o umiditate atmosferică ridicată: *Maranta*, *Syngonium*, *Cyperus*, *Cissus*, *Chlorophytum*, *Caladium*, etc.

Balcoanele și terasele îmbracă un aspect deosebit când sunt decorate cu specii precum *Azalea*, *Hedera*, *Campanula*, *Cineraria*, *Calceolaria*, *Primula*, *Fatsia*, *Cyperus*, *Passiflora*, *Thunbergia*, *Ficus*, palmieri, *Aralia*, *Hibiscus*, *Gardenia*, *Clivia*, *Begonia*, *Coleus*, *Dieffenbachia*, *Fuchsia*, *Hoya*, *Bougainvillea*.

Persoanele care lipsesc frecvent de acasă pot alege pentru decorul casei lor plante care solicită puține lucrări de îngrijire, ca de exemplu: *Aspidistra*, *Sansevieria*, *Nolina*, *bromelii*, *Yucca*, *Dracaena*, *Crassulaceae*, *cactuși*, *Phoenix*.

Trebuie știut că la o serie de plante seva este toxică și, prin urmare, vom avea grijă în ce locuri le amplasăm, ferite de accesul copiilor sau al animalelor. Din această categorie, mai întâlnite sunt: *Dieffenbachia*, *Aglaonema*, *Colocasia*, *Yucca*, *Caladium*, *mărgăritarul*, *euphorbiaceele*.

Concluzionând putem spune că indiferent de situația în care ne aflăm în privința sortimentului, amplasarea sau asocierea plantelor în cadrul interioarelor se face în funcție de mărimea încăperii, culoarea și textura mobilierului, culoarea pereților astfel încât plantele să se încadreze perfect în arhitectura spațiului respectiv și să realizeze împreună cu celelalte elemente un ansamblu unitar, armonios.

Plantele voluminoase sau de talie înaltă, precum: *Phoenix*, *Washingtonia*, *Corypha*, *Cycas*, *Nerium*, *Croton*, *Pittosporum*, *Ficus*, *Monstera* se vor amplasa direct pe podea sau pe suporturi joase care să permită vizualizarea întregii plante în toată splendoarea ei.

Plantele de talie mică și medie își găsesc locul pe etajere, vitrine, măsuțe, banchete, tabureți, suporturi speciale de lemn sau alte materiale (fig. 1.2.6.).

Fig. 1.2.6. Variante de amplasare a plantelor întregi



Pentru marginea vitrinelor sau diferite tipuri de suporturi suspendate sau aplicate pe pereți se folosesc plante pendente și urcătoare, cum ar fi: *Pelargonium peltatum*, *Hoya*, *Plectranthus*, *Tradescantia*, *Passiflora*, *Gynura*, *Ficus repens*, *Stephanotis*, *Pothos*, *Saxifraga*, *Asparagus*, *Cissus*, *Campanula*, *Hedera*.

Se pot folosi și suporturi de diferite forme și dimensiuni pe care se expun mai multe specii, asocierea plantelor făcându-se în raport cu dimensiunile lor și în funcție de exigențele față de factorii de mediu. Se evită, de exemplu, asocierea cactușilor cu ferigile sau alte plante iubitoare de apă și hrană.

Un alt tip de compoziție florală care se poate realiza în cadrul interioarelor se referă la asocierea în același vas – ghivece largi și joase, jardiniere, vitrine din sticlă, vase din sticlă, a mai multor plante cu însușiri apropiate, repartizarea plantelor făcându-se după diferite forme geometrice (fig. 1.2.7.).

Fig. 1.2.7. Asocierea plantelor întregi în cadrul aceluiași vas



În aceste combinații, pe lângă plante și vas se mai folosesc și o serie de materiale precum: mușchi vegetal, turbă, scoarță de copaci, fragmente de ramuri sau rădăcini de copaci cu forme deosebite, nisip, pietriș, argilă expandată, materiale care dispuse în armonie cu materialul vegetal și vasul sporesc efectul decorativ al compoziției.

II. SIMBOLURILE ȘI EFECTUL CULORILOR ÎN ARANJAMENTELE FLORALE ȘI ÎN RELAȚIILE SOCIO-UMANE

Alegerea culorilor potrivite, ținând seama de semnificația acestora și de regulile privitoare la armonie, este de mare importanță pentru ca florile oferite să-și îndeplinească rolul de mesager al sentimentelor noastre și simbol al frumosului.

De asemenea, cu ajutorul culorilor se poate crea o atmosferă plăcută și se pot marca anotimpurile. Alegerea corectă a culorilor ne poate induce o stare de bună dispoziție în timp ce utilizarea greșită a acestora determină stări sufletești mai puțin plăcute.

Există chiar terapii bazate pe utilizarea culorilor (cromoterapii), terapii care au în vedere efectul culorilor asupra funcționării organismului: de exemplu, roșul intensifică circulația sângelui, albastrul scade febra, galbenul induce sentimente de mulțumire și predispune la conversație iar oranjul acționează ca un fortifiant asupra sistemului nervos.

Respectarea legilor privitoare la alegerea și asocierea culorilor este foarte importantă mai ales în aranjamentele florale occidentale, caracterizate prin bogăția și varietatea materialului vegetal și a culorilor; o asociere necorespunzătoare a culorilor în cadrul aranjamentelor respective va crea o puternică impresie de dezordine și lipsă de bun gust.

Cum putem defini culoarea ? Cei mai mulți autori spun că aceasta este o senzație vizuală datorată luminii, o radiație luminoasă pe care ochiul o percepe și o transmite creierului; obiectele din jurul nostru sunt colorate diferit datorită faptului că ele absorb și reflectă în mod diferit lumina.

Radiațiile luminoase specifice culorilor au lungimea de undă cuprinsă între 390 și 800 de nm, fiecare culoare percepută de ochi fiind specifică unei anumite secvențe pe această scală.

Astfel, spectrul luminos cuprinde șase culori de bază, numite și culori principale, cromatice sau pure, distribuite pe următoarele secvențe de lungimi de undă:

- 390 – 460 nm – violet;
- 460 – 500 nm – albastru;
- 500 – 565 nm – verde;
- 565 – 595 nm – galben;
- 595 – 615 nm – oranș (portocaliu);
- 616 – 800 nm – roșu.

Din punct de vedere al efectului, cele șase culori de bază sunt caracterizate astfel:

- cea mai caldă culoare de bază – oranșul;
- cea mai rece culoare de bază – albastrul;
- cea mai vioaie culoare de bază – roșul;
- cea mai închisă culoare de bază – violetul;

- cea mai deschisă culoare de bază – galbenul.

Culorile alb, negru și gri sunt culori acromatice; albul rezultă din suprapunerea celor 6 culori de bază, negrul din absența totală a culorilor de bază iar griul din suprapunerea sau absența parțială a culorilor de bază (amestecarea albului cu negrul).

Amestecarea, două câte două, a culorilor de bază dă naștere la **culori secundare (adiacente)**, caracterizate prin prezența mai mult sau mai puțin egală a culorilor de bază din care acestea s-au format.

Astfel, întâlnim următoarele 6 culori secundare: roșu–portocaliu, roșu–violet, albastru–violet, albastru–verzui, verde–gălbui, galben–portocaliu. Aceste culori secundare sunt plasate în cercul culorilor (la care se raportează majoritatea autorilor) de o parte și de alta a culorilor de bază din care provin (fig. 2.1.).

Fig. 2.1. Cercul culorilor (prelucrare după Edith Brack, 1992)



- inelul 1 (marginal) – culoarea principală sau secundară
- inelul 2 – culoarea principală sau secundară amestecată cu alb (tenta)
- inelul 3 – culoarea principală sau secundară amestecată cu gri (tonalitatea)
- inelul 4 (central) – culoarea principală sau secundară amestecată cu negru (nuanța)

Așa cum se poate observa din figura de mai sus, aceeași culoare se poate prezenta în mai multe *tente*, *tonalități* și *nuanțe* în funcție de gradul de suprapunere (adăugare) peste culoarea principală sau secundară a albului, griului sau negrului.

Alți autori sunt de părere că tente, tonalități și nuanțe diferite ale aceleiași culori se pot obține și prin suprapunerea peste culoarea de bază a

altei culori. Conform acestor autori se pare că în prezent sunt determinate peste 17.000 de culori obținute prin astfel de combinații.

Intensitatea unei culori se măsoară în raport cu gradul de acoperire cu alb a culorii de referință; din acest punct de vedere culorile pot fi saturate (intense, vii sau tari), în cadrul cărora albul se regăsește în mică măsură (roșu, galben, albastru, violet, portocaliu, verde) și nesaturate (slabe, pale), în cadrul cărora albul se regăsește într-o măsură apreciabilă (roz, bleu).

Modul de dispunere a culorilor în cadrul unui aranjament și în raport cu poziția pe care acestea o ocupă în cercul culorilor determină apariția următoarelor patru tipuri de combinații (fig. 2.2.):

Fig. 2.2. Combinațiile de culori

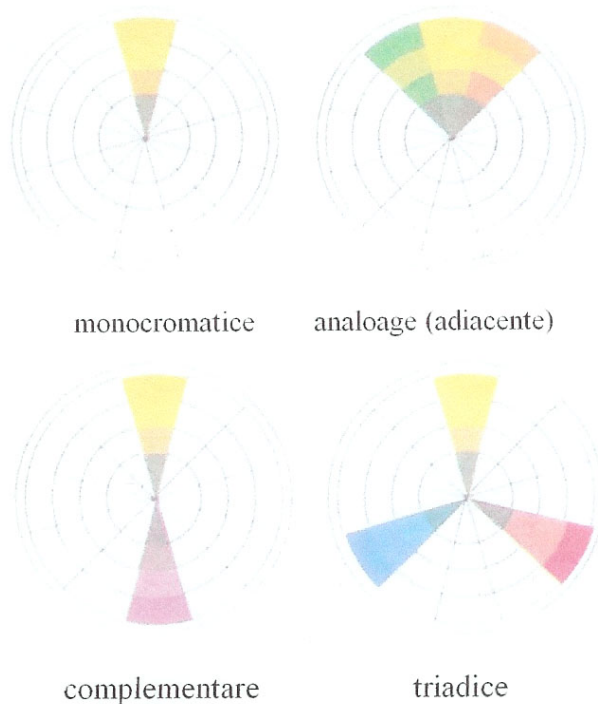

- combinații *monocromatice* (combinațiile dintre variațiile intensității aceleiași culori);
- combinații *analoage* (combinațiile dintre culorile secundare și cele primare din care acestea provin);
- combinații *complementare* (combinațiile dintre culorile situate una în opoziția celeilalte în cadrul cercului de culori);
- combinații *triadice* (combinațiile dintre 3 culori situate la distanțe egale în cadrul cercului de culori).

Dintre aceste tipuri de combinații sunt nearmonioase și creează contraste neplăcute combinațiile analoage, respectiv cele între culorile primare și culorile secundare vecine (de exemplu, roșu + roșu-violet sau

roșu–oranj, galben + galben–oranj sau roșu–oranj, violet + roșu–violet sau albastru–violet).

Deosebit de armonioase și cu efecte contrastante foarte plăcute sunt combinațiile dintre culorile complementare (galben + violet, albastru–violet + galben–oranj, albastru + oranj) precum și combinațiile triadice (roșu + galben + albastru, verde + oranj + violet).

De asemenea, se pot crea combinații armonioase, foarte plăcute prin utilizarea unor nuanțe diferite ale aceleiași culori, dispuse în ordine crescândă sau descrescândă a intensității (combinații monocromatice sau în degrade).

Trebuie precizat, de asemenea, că albul poate crea combinații armonioase cu oricare dintre culori.

Atunci când se analizează armonia culorilor trebuie avute în vedere atât combinațiile dintre flori (mai exact, întregul material vegetal) cât și combinațiile dintre flori și vas și dintre flori și accesorii; de asemenea, se va avea în vedere și culoarea mobilierului și a pereților din spațiul unde se va amplasa aranjamentul respectiv.

Pentru respectarea principiului armoniei culorilor este important ca dispunerea culorilor să se facă, pe cât posibil, grupat; se va evita dispersarea culorilor întrucât aceasta denotă lipsă de gust.

Nu toate persoanele percep culorile în același mod. În afara vârstei și a problemelor medicale se pare că există o corelație între culoarea ochilor și modul de percepere a intensității culorilor; astfel, conform unor studii, persoanele cu ochi căprui pot percepe foarte bine toate nuanțele și culorile, persoanele cu ochi negri percep mai bine nuanțele mai închise iar persoanele cu ochi albaștri și verzi percep mai bine nuanțele deschise ale culorilor.

Percepția culorilor este însă diferită și în raport cu intensitatea luminii. Astfel, în condiții de lumină intensă florile capătă nuanțe mai tari în timp ce în condiții de lumină slabă culorile devin mai palide; de exemplu, florile purpurii capătă în condiții de lumină slabă nuanțe negricioase, verdele pare mai deschis decât galbenul iar albastrul devine strălucitor.

De asemenea, lumina provenită de la lumânări induce culorilor nuanțe gălbui sau oranj.

Simbolic vorbind, culorile pot fi calde (stenice, active) sau reci (astenice, pasive); în funcție de acest efect culorile pot influența starea psihică a omului sau chiar funcționarea anumitor organe.

Astfel, sunt considerate culori calde roșul, galbenul și oranjul deoarece sunt asociate cu soarele și focul ca surse de căldură fizică și umană; ele sunt culori excitante și induc sentimente de bucurie, optimism, dragoste, curaj, mulțumire.

Roșul, galbenul și oranjul sunt culori calde, active, deschise, excitante, sunt culorile inimii și ale bucuriei, curajului, împlinirii, satisfacției, victoriei. Ele trebuie să predomină în cadrul aranjamentelor florale destinate evenimentelor plăcute.

Verdele, albastrul și violetul sunt considerate culori reci; ele sugerează putere, rațiune, liniște, reținere, distanță dar și maturitate și speranță; în cazul unor persoane aceste culori pot provoca depresii.

Totuși, fiecare culoare, luată în parte, are mai multe semnificații iar asocierea corectă a culorilor în cadrul buchetelor și aranjamentelor florale contribuie într-o măsură decisivă la exprimarea gândurilor sau sentimentelor pe care dorim să le transmitem.

Alegerea culorii potrivite, ținând cont de semnificația acesteia și de regulile privitoare la armonia culorilor este de mare importanță pentru ca florile oferite să-și îndeplinească rolul de mesager al sentimentelor noastre și simbol al frumosului.

Roșul simbolizează dragostea de viață, libertate, pasiune, festivitate, este culoarea cea mai activă și de efect, greu de subordonat; roșul deschis este temperamental iar roșul închis serios și impozant.

Galbenul simbolizează fericirea, splendoarea și măreția, este o culoare luminoasă și reconfortantă; galbenul-verzui simbolizează viață, lumină, veselie, fast, stimarea vârstei, mulțumire în timp ce tonurile stridente înseamnă gelozie, încăpățănare sau chiar ură.

Oranjul simbolizează puterea, este o culoare caldă, festivă, plină de energie, aducătoare de bucurie și fericire.

Violetul simbolizează măreția, integritatea, luxul și prietenia; este o culoare tare, plină de energie iar în nuanțe de bleu are efecte de claritate, curățenie sau chiar veselie.

Verdele simbolizează speranța, liniștea, bogăția, dând impresia de calm și liniște; verdele deschis exprimă veselie, fericire, tinerețe, speranță, verdele închis exprimă răceală și retragere iar verdele-gălbui este chiar respingător.

Albastrul simbolizează infinitul, depărtarea, dorul, stăruința, seriozitatea și încrederea dar și tristețea și suferința.

Albul simbolizează nevinovăția și puritatea sau dimpotrivă doliul și durerea pentru unele popoare; este o culoare neutră.

Negrul simbolizează tristețea, sobrietatea, este culoarea doliului și a durerii pentru popoarele creștine.

La asocierea culorilor în cadrul aceluiași aranjament sau buchet trebuie să avem în vedere, pe lângă semnificație, compoziția culorii și efectul acesteia. În funcție de asocierea culorilor, buchetele pot fi unicolore, bicolore sau multicolore.

Buchetele unicolore se pot alcătui din flori de la o singură specie sau de la 2–3 specii, ele sugerând mult bun gust, rafinament, distincție,

elegantă și pricepere; sunt recomandate a fi utilizate cu precădere în ocaziile festive și oficiale.

În cazul în care asociem în același buchet 2–3 specii este necesară o alegere corespunzătoare a acestora în funcție de talie, locul de cultură, însușiri decorative. De exemplu, orhideele, considerate flori de lux, nu se asociază cu alte flori; nu se asociază, de asemenea, flori aparținând unor grupe foarte diferite de caracter, chiar dacă ele au aceeași culoare.

Buchetele bicolore se pot realiza din flori aparținând aceleiași specii (*iriși albi + iriși albaștri, garoafe albe + garoafe roșii*) sau flori aparținând unor specii diferite dar apropiate ca mod de creștere și grupă de caracter (*trandafiri roșii, galbeni, roz sau albaștri cu Spathiphyllum, Gerbera albă + frezia albă, roz, roșu sau violet*). Aceste combinații sugerează pricepere și eleganță, la care se adaugă într-o oarecare măsură și căldură, îndrăzneală, afecțiune.

Pot fi utilizate în ocazii festive, pentru persoane cunoscute dar și pentru aniversările colegilor de serviciu. De mare efect sunt asocierile dintre culorile puternic contrastante (de exemplu, galben + violet, roșu + verde, roșu + galben), dispuse în entități inegale.

Buchetele multicolore (policrome) sunt reușite atunci când se folosesc flori aparținând aceleiași specii, respectând regulile privitoare la asocierea culorilor și având grijă ca numărul de exemplare să nu fie prea mare deoarece în acest caz buchetul devine prea încărcat. Se pot folosi și flori aparținând mai multor specii, mai ales în cazul buchetelor cu flori de câmp, fără însă ca numărul acestora să fie prea mare.

Atunci când sunt bine realizate buchetele multicolore sugerează multă căldură, afectivitate, îndrăzneală, bucurie; în caz contrar efectul este de nepricepere, lipsă de bun gust și rafinement sau chiar dezordine.

Pentru ca buchetele multicolore să fie reușite este necesar să ținem seama de câteva reguli:

- nu se vor asocia în cadrul aceluiași aranjament mai mult de 3–4 culori iar dintre acestea este recomandabil ca una să fie dominantă;
- culorile se vor dispune pe cât posibil grupat, evitându-se dispersarea acestora întrucât se creează un efect de dezordine;
- florile se vor dispune cât mai degajat în cadrul buchetului folosind pentru separare flori albe sau verdeață fină, verde–deschis;
- se va evita asocierea florilor colorate în culori reci cu frunze strălucitoare, colorate în verde intens; pentru aceste gen de flori sunt potrivite frunzele cu nuanțe galbene sau roșietice;

De altfel, verdeața (ca și florile albe) are un rol foarte puternic în armonizarea culorilor florilor prin efectul diferit pe care îl poate imprima compoziției în funcție de colorit (detalii în capitolul IV).

O variantă a combinațiilor multicolore poate fi realizată prin asocierea în cadrul unui buchet sau aranjament a diferitelor nuanțe ale aceleiași culori dispuse în scară (degrade). Acest tip de combinații

presupune, de asemenea, multă pricepere, talent și cunoștințe profunde de estetică; atunci când sunt bine realizate ele denotă personalitate, rafinament și mult bun gust.

Modul de dispunere a culorilor în cadrul unui buchet sau aranjament floral poate crea o iluzie optică diferită. Astfel, când nuanțele închise sunt așezate în fundalul compoziției iar cele deschise în prim-planul acesteia se creează o senzație de profunzime, mărimdu-se câmpul vizual al acesteia și viceversa.

Pe un fond închis florile colorate în nuanțe deschise par mai mari iar cele colorate în nuanțe mai închise par mai mici. De aceea, în spațiile întunecoase sunt preferate florile colorate în nuanțe deschise întrucât sunt puse mai bine în valoare comparativ cu florile colorate în nuanțe mai închise.

În cadrul unui buchet sau aranjament multicolor florile colorate în nuanțe mai închise vor ocupa pozițiile din vârf și centru în timp ce florile de nuanțe mai deschise vor ocupa pozițiile de la bază și lateralele; dacă privim florile din natură vom descoperi același mod de dispunere (de exemplu, în cadrul unei inflorescențe, nuanțele mai deschise se găsesc la bază, la florile deschise, în timp ce nuanțele mai închise sunt prezente spre vârful inflorescenței, la florile aflate în fază de boboc sau semideschise).

Aranjamentele florale moderne sunt mai puțin stricte în privința modului de asociere a culorilor, permițând contraste mai puternice și o mai mare libertate a modului de dispunere a acestora, cu condiția ca acestea să se încadreze în limitele minime impuse de semnificația, compoziția și efectul culorilor.

III. VASE ȘI ACCESORII UTILIZATE ÎN ARANJAMENTELE FLORALE

Vasele și accesoriile sunt elemente indispensabile în realizarea aranjamentelor florale. Vasele și unele accesorii fac parte integrantă din aranjamentul floral în timp ce alte accesorii doar servesc la executarea aranjamentului floral.

3.1. Vasele utilizate în aranjamentele florale

Vasele reprezintă suportul care susține orice tip de aranjament floral; ele asigură nevoia de apă a florilor dar, în același timp, constituie parte integrantă a aranjamentului floral, alcătuind împreună cu materialul vegetal o combinație unitară, armonioasă.

Importanța vasului în cadrul aranjamentului floral este percepută diferit în raport cu stilul la care ne raportăm. Astfel, în aranjamentele florale orientale vasul este purtătorul unui mesaj precis în raport cu forma, decorațiunile și materialul din care este confecționat în timp ce în aranjamentele florale occidentale vasul este subordonat florilor și nu transmite un mesaj separat de acestea.

Indiferent însă de stilul la care ne raportăm vasul trebuie să fie în deplină armonie cu materialul vegetal, cele două componente ale aranjamentului floral condiționându-se reciproc.

Vasele în aranjamentele florale orientale. Alegerea vasului pentru aranjamentele florale orientale se face în raport cu mesajul care se dorește a fi transmis, mesaj la care contribuie în egală măsură și materialul vegetal. Se poate spune deci, că în aranjamentele florale orientale vasul prezintă o importanță egală, ca semnificație, cu materialul vegetal, el fiind purtătorul unui mesaj precis.

De exemplu, virtutea poate fi simbolizată în arta florală orientală cu ajutorul vaselor de bronz, ornamentate cu gravuri pluviale, în care se susțin ramuri de arțar. Ele au fost și sunt folosite în special pentru aranjamentele în stil Rikka.

În afară de bronz, foarte folosit pentru confecționarea vaselor destinate aranjamentelor florale orientale este bambusul; el se modelează ușor, în forme dintre cele mai diverse pentru a transmite mesajul dorit: dragon, gură de leu, gură de rechin, etc. (fig. 3.1.1.).

Glicina, salcia, papura sunt, de asemenea, frecvent folosite în confecționarea vaselor pentru aranjamentele florale orientale.

În stilul Moribana și alte stiluri moderne se întâlnesc însă frecvent vase plate confecționate din ceramică sau porțelan.

Fig. 3.1.1. Tipuri de vase utilizate în aranjamentele florale orientale



Vasele în aranjamentele florale occidentale. În arta florală occidentală vasul nu este purtătorul unui mesaj precis; el este subordonat florilor și trebuie să continue linia materialului vegetal pe care îl susține. Se cunosc vase pentru susținerea liberă a buchetelor de flori (numite în termeni practici vase) și vase pentru susținerea aranjamentelor realizate pe suport de fixare (fig. 3.1.2.).

Fig. 3.1.2. Tipuri de vase utilizate în aranjamentele florale occidentale



Alegerea vasului se face în raport cu forma și dimensiunea buchetului pe care urmează să îl susțină dar și cu locul unde aranjamentul floral urmează să fie amplasat.

În conceptul occidental, vasul trebuie să completeze materialul vegetal, prin tot ce-i aparține: formă, culoare, mărime; fără a-i diminua din importanța sa în cadrul aranjamentului floral trebuie să spunem că vasul este făcut pentru flori și nu invers.

În acest context, se consideră că vasele simple, modeste, fără ornamentații sau cu ornamentații puține și discrete sunt potrivite pentru majoritatea tipurilor de aranjamente florale.

Nu sunt recomandate vasele cu forme șocante, ornamentate prea bogat, colorate strident și cu luciu puternic întrucât pun în umbră materialul vegetal. Asemenea vase sunt utilizate cel mai adesea ca bibelouri sau pot fi folosite cel mult pentru flori cu o ținută deosebită: *orhidee, Strelitzia, Anthurium, Heliconia* (fig. 3.1.3.).

Fig. 3.1.3. Vase–bibelou



Vasele utilizate în aranjamentele florale occidentale trebuie să răspundă următoarelor cerințe:

a) – *corelația dintre înălțimea vasului și înălțimea buchetului*; se consideră că raportul optim este $1/3$ înălțimea vasului – $2/3$ înălțimea buchetului, chiar dacă nu se respectă acest raport este important ca cele două dimensiuni să nu fie egale întrucât se subminează reciproc; unii autori consideră că se pot obține combinații armonioase și prin inversarea raportului între înălțimea vasului și înălțimea buchetului;

b) – *corelația dintre forma vasului și forma buchetului*; această corelație determină practic linia compoziției și este foarte importantă mai ales în cazul compozițiilor libere; buchetele liniare, dezvoltate pe verticală se susțin în vase de forme alungite (cilindrice, conice, rectangulare, etc.) în timp ce buchetele sferice, dezvoltate pe orizontală se susțin în vase globuloase, joase; vasele fără picior pun în valoare toate tipurile de buchete în timp ce vasele cu picior (mai ales picior înalt) pun în valoare mai bine compozițiile elansate; ca și în cazul înălțimii, unii autori consideră posibilă obținerea unor combinații armonioase prin asocierea de forme diferite buchet–vas în cadrul aceluiași aranjament, mai ales în cazul compozițiilor montate;

c) – *armonia culorilor*; culoarea vasului trebuie să se asorteze cu cea a florilor sau să creeze contraste plăcute, evitându-se albul prea lucios și culorile închise care sunt prea monotone; vasele din culori neutre (alb–mat, gri, albastru–gri, verde–bronz) ca și vasele transparente, din sticlă sau cristal pun în valoare toate tipurile de compoziții (vasele transparente permit și vizualizarea tijelor florale și a modului de dispunere a acestora în interiorul vasului);

d) – *aspectul estetic*; vasele nu trebuie să atragă atenția în defavoarea materialului vegetal, motiv pentru care se va acorda atenție deosebită și materialului din care acestea sunt confecționate; vasele cu ornamentații și vasele din cristal, porțelan, sticlă, metale prețioase se folosesc pentru susținerea buchetelor realizate din flori cu ținută deosebită (flori scumpe: *orhidee, Strelitzia, Anthurium, trandafiri, bromelii, cala*) în timp ce pentru buchetele realizate din flori de câmp (verzi sau uscate) și flori comune (*garoafe, frezii*) sunt potrivite vasele din ceramică, ebonită, piatră, lemn; vasele cu forme, culori și ornamentații deosebite pot fi folosite pentru decorul interioarelor și fără flori după cum există și vase utilitare (castroane, ulcioare, cupe, coșulețe, etc.) care pot fi folosite și ca suport pentru flori;

e) – *aspectul practic*; vasele trebuie să fie suficient de spațioase pentru a asigura necesarul de apă sau soluție nutritivă de care florile au nevoie și suficient de grele pentru a asigura stabilitatea aranjamentului; ele trebuie să fie neutre din punct de vedere chimic pentru a nu altera compoziția apei sau a soluțiilor conservante în care stau florile; de asemenea, vasele trebuie să permită spălarea și manevrarea ușoară.

3.2. Accesorii care fac parte integrantă din aranjamentele florale

Aceste accesorii reunes *materialele decorative* și *materialele de fixare*; ele sunt specifice doar anumitor tipuri de aranjamente florale, din care fac parte integrantă. Unii autori consideră că și materialele de ambalaj moderne constituie accesorii integrante ale aranjamentelor florale la care sunt folosite.

Materialele decorative sunt reprezentate, în principal de *panglici*, *șnururi*, *lumânări*, *figurine*, *pietricele*, *mărgele*, *hârtie creponată*, *tul*, *folie de celofan sau aluminiu*, *plasa de yută*, *plasa de sizal*, *sârme*, *nuiete*, *felicități*, *cărți de vizită*.

Panglicile sunt specifice îndeosebi buchetelor însă pot fi utilizate și pentru aranjamentele florale realizate în vase; rolul lor este multiplu: marcarea centrului de greutate, umplerea spațiilor goale dintre flori, legarea materialului vegetal sau numai a unor componente ale acestuia, inscripționarea unor mesaje (mai ales în aranjamentele funerare și comemorative).

Se pot confecționa din diferite materiale plastice sau textile, cea mai utilizată fiind polipropilena iar formele în care pot fi utilizate sunt dintre cele mai diverse (fig. 3.2.1.).

Fig. 3.2.1. Panglici și noduri realizate din panglici



Se întâlnesc într-o gamă largă de culori iar lățimea variază de la 0,50 la 25,00 cm; cele mai înguste se folosesc pentru realizarea buchetelor iar cele mai late pentru aranjamentele funerare. În buchete se pot folosi, de asemenea, panglici de lățime medie, fie întregi fie despicate pe lungimi variabile cu ajutorul unor dispozitive speciale.

Șnururile au funcții asemănătoare panglicilor însă sunt specifice mai mult aranjamentelor de Crăciun și aranjamentelor funerare.

Lumânările sunt accesorii utilizate cu precădere în aranjamentele de Crăciun, Anul Nou și Paști însă ele se pot folosi și pentru diferite aniversări ca și pentru aranjamentele funerare și comemorative.

Indiferent de utilizare, lumânările se pot confecționa din ceară de albine, stearină, parafină și fitil și pot avea diferite forme, dimensiuni și culori, cu sau fără ornamentații (fig. 3.2.2.).

Fig. 3.2.2. Tipuri de lumânări



Utilizarea lumânărilor în cadrul aranjamentelor florale se bazează pe ideea că flacăra lumânării simbolizează viața, generează intimitate și creează o atmosferă de sărbătoare.

Pe lângă rolul simbolic, lumânările pot contura și centrul de greutate în cadrul aranjamentelor florale în care sunt utilizate.

Nelipsite sunt lumânările de nuntă și botez, acestea având dimensiuni mai mari și reprezentând elementul principal al compoziției; lumânările de nuntă și botez solicită o ornamentare specială, diferită de celelalte situații amintite mai sus (vezi capitolul V).

Figurinele, reprezentând animale, insecte, ouă încondeiate, etc., sunt confecționate din diferite materiale (ceramică, ceară, mase plastice sau textile) și se folosesc mai ales în aranjamentele florale cu specific religios (aranjamentele pentru masa de Crăciun sau de Paști).

Pietricelele au dimensiuni de la 2–3 mm la 2–3 cm și sunt colorate natural sau artificial; sunt folosite îndeosebi în vase transparente, care permit vizualizarea lor (fig. 3.2.3.).

Fig. 3.2.3. Pietricele decorative



Mărgelele se folosesc atât pentru îmbrăcarea bazei (cotorului) buchetelor cât și prinse pe florile sau verdeața din cadrul buchetelor. Cele mai folosite sunt cele de culoare albă, fiind întâlnite mai des în cazul buchetelor de mireasă și cocardelor (fig. 3.2.4.).

Fig. 3.2.4. Modalități de utilizare a mărgelelor



Hârtia creponată, tutul, folia de celofan sau aluminiu, plasa de yută și plasa de sizal sunt utilizate pentru realizarea fundalului sau a bazei („manșetei”) buchetelor sau a lumânărilor de nuntă și botez; întinderea sau pliarea marginii acestora în acord cu stilul buchetului care se sprijină pe ele creează efecte decorative dintre cele mai frumoase (fig. 3.2.5.).

Fig. 3.2.5. Materiale pentru fundal și manșetă

a) plasă sizal



b) folie colorată

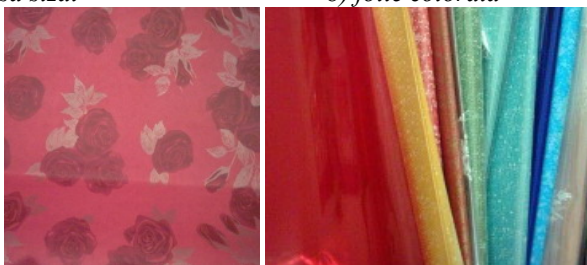

c) plasă yută mare (rară)

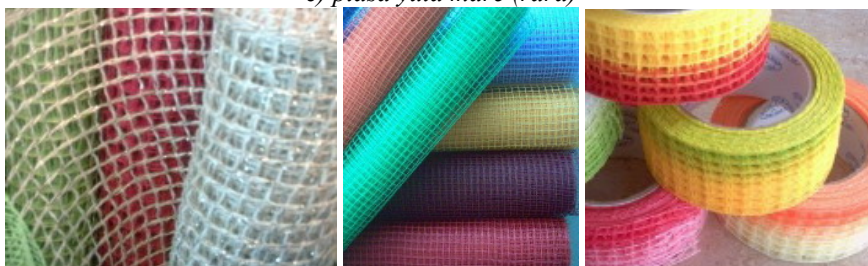

d) plasă yută fină (densă)



e) hârtie creponată

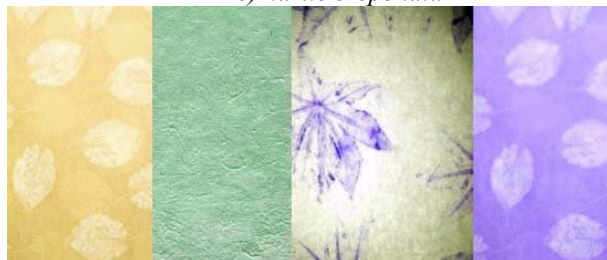

f) tul



Sârmele și nuielele decorative se întâlnesc cu deosebire în stilurile de aranjamente libere și în cele în care se dorește accentuarea liniilor ce definesc scheletul compoziției; aceste linii pot fi libere sau induse, simple, spiralate sau ondulate, singure sau însoțite de diferite accesorii, cu un colorit natural sau artificial (fig. 3.2.6.).

Fig. 3.2.6. Utilizarea nuielor și a sârmelor decorative



Felicitările pot fi foarte variate și se utilizează pentru transmiterea unui mesaj ocazionat de o aniversare sau un alt eveniment pentru care este oferit aranjamentul respectiv; atașarea acestora în cadrul aranjamentului se va face în deplină armonie cu ținuta de ansamblu a compoziției, prin capsare sau legare pe panglică sau ambalaj sau chiar pe unul dintre componentele vegetale.

Cărțile de vizită se atașează în cadrul aranjamentului ca și felicitările și ele pot cuprinde informații despre persoana care oferă aranjamentul floral sau despre firma care a realizat acest aranjament.

Materialele de fixare servesc – așa cum le spune și numele – la fixarea materialului vegetal, fiind specifice aranjamentelor florale realizate în vase. Ele sunt reprezentate de *kenzan*, *shippo* și *pârghii din lemn* în cazul aranjamentelor florale **orientale** și de *burete floral*, *argilă*, *plasă de sârmă*, *mușchi vegetal*, *pietriș* în cazul aranjamentelor florale în stil **occidental**.

Uneori, pentru fixarea acestor materiale pe fundul vasului se folosesc diferite elemente de prindere: clei, mastic, lipici, plastilină.

Kenzanul este un material de fixare specific aranjamentelor orientale Moribana; el a fost promovat pentru prima dată de școala Ohara. Ca și construcție este asemănător unei perii de sârmă cu dinții (acele) mai groși, conici; se realizează din metale mai grele (plumb, inox) pentru a asigura stabilitatea aranjamentului.

Forma kenzanului este cel mai adesea circulară însă se întâlnesc și forme dreptunghiulare și triunghiulare (fig. 3.2.7.).

Fig. 3.2.7. Tipuri de kenzane

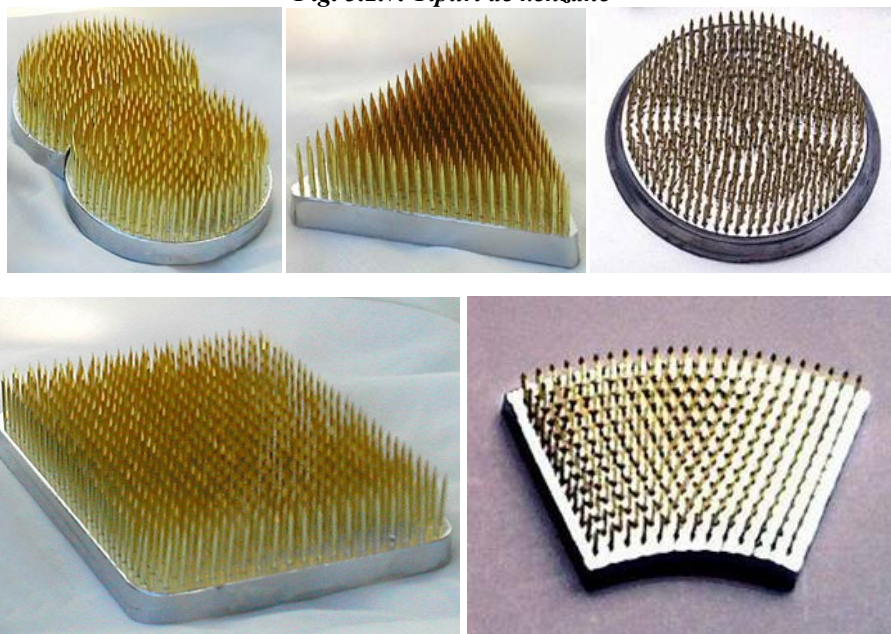

Poziționarea kenzanului pe fundul vasului poate fi centrală sau laterală și este condiționată de stilul aranjamentului, unghiurile de fixare a materialului vegetal și dimensiunea vasului (fig. 3.2.8.).

Fig. 3.2.8. Variante de poziționare a kenzanului în vas



Așezarea kenzanului pe fundul vasului se poate face fie liber, dacă acesta este suficient de greu iar volumul materialului vegetal nu este prea mare, fie prin fixare cu bandă adezivă, plastilină sau lipici în cazul aranjamentelor la care materialul vegetal este mai greu și voluminos; există și vase care au kenzanul sudat la bază astfel încât acesta constituie un corp comun cu vasul.

Materialul vegetal se înfige între acele kenzanului sau direct în acestea, în funcție de grosime și consistență; elementele vegetale mai groase și lignificate se înfig, de regulă, între acele kenzanului în timp ce elementele mai subțiri și erbacei se înfig în acele kenzanului.

Elementele vegetale groase și lignificate se taie oblic la bază înainte de înfigerea în kenzan iar elementele vegetale subțiri și erbacei se taie drept; tulpinile prea subțiri sau prea moi se întăresc la bază înainte de înfigerea în kenzan prin legarea de un fragment de ramură sau prin rularea unei bucăți de carton.

După înfigerea materialului vegetal kenzanul se acoperă cu pietricele, frunze, lăstari sau rămurele, în acord cu stilul compoziției astfel încât acoperirea să fie cât mai naturală și să nu apară ca un element forțat.

Shippo este un material de fixare similar ca și funcție și utilizare cu kenzanul, având însă aspectul unui fagure de miere; se realizează tot din metale grele pentru a imprima stabilitate aranjamentului floral. Alveolele pot fi mai mari sau mai mici iar în interiorul acestora se pot fixa bucăți mici de ramuri sau ace specifice kenzanelor, între care se vor introduce elementele vegetale ale aranjamentului (fig. 3.2.9.).

Fig. 3.2.9. Tipuri de shippo



Pârghiile de lemn au formă de T, V, X, Y sau Z și sunt specifice aranjamentelor orientale Nageire pentru dispunerea liberă a materialului vegetal; aceste pârghii se fixează în interiorul vasului, pe pereții acestuia, la înălțimi și poziții diferite, în raport cu unghiurile sub care se vor introduce elementele vegetale (fig. 3.2.10.).

Uneori, pentru mai multă stabilitate, aceste pârghii se pot lega între ele sau chiar se procedează la umplerea vasului până la 2/3 din volum cu pietriș sau nisip grosier.

Buretele de fixare (buretele floral) este materialul de fixare cel mai folosit pentru executarea aranjamentelor florale occidentale realizate în vase; el rezultă prin topirea diferitelor mase plastice sub forma unei spume poroase care la răcire se solidifică. Se produce sub diferite forme (paralelipiped, cub, trunchi de con, sferă, etc. – fig. 3.2.11.) și denumiri comerciale: *Oasis, Foam, Florasoil, Piaflor, Bellaflor*, etc.

Fig. 3.2.10. Fixarea pârgurilor de lemn în interiorul vasului și a materialului vegetal pentru aranjamentele în stil Nageire



Fig. 3.2.11. Tipuri de burete floral



Este un produs foarte ușor, fragil, lipsit de elasticitate, colorat cel mai adesea în verde, cu capacitate mare de absorbție și reținere a apei; există și un alt tip de burete, colorat în maron sau cenușiu, folosit pentru executarea aranjamentelor florale din flori uscate.

Dimensionarea buretelui la dimensiunea vasului se poate face fie înainte fie după umectare, cu ajutorul unui cuțit sau cu o sârmă. Umectarea se realizează liber, în vase cu apă; fiind un material ușor la început plutește la suprafața apei iar în momentul umectării complete, sub greutatea proprie, se lasă la fundul vasului.

Poziționarea buretelui în interiorul vasului se face astfel încât să depășească cu 2,5–5 cm marginea superioară a vasului. Se va avea grijă ca buretele să se fixeze bine în vas pentru a asigura stabilitatea aranjamentului; în acest scop, pentru aranjamentele mai voluminoase este recomandabilă fixarea buretelui cu ajutorul unor benzi adezive, lipici care să reziste la apă sau plase de sârmă RABITZ.

Modern și practic, buretele floral se fixează și pe suportul pentru buchetele de mireasă cunoscut sub denumirea comercială de microfon; în acest fel se asigură o mai mare durabilitate a buchetului, fiind posibilă și poziționare mult mai variată a materialului vegetal în cadrul buchetului.

De asemenea, buretele floral mai poate fi întâlnit ca material de fixare și în cadrul altor tipuri de aranjamente florale, ca de exemplu: cocarda mirelui, nașei și nașului, aranjamentele pentru mașinile de nuntă, globuri și buchete suspendate și aranjamentele funerare și comemorative.

Fixarea materialului vegetal în buretele floral se face de regulă direct, cât se poate de rapid după tăierea cât mai oblică a bazei tije sub apă; pentru speciile mai sensibile la deshidratare, utilizate în cadrul aranjamentelor florale realizate în vase, baza tije se poate pune în fiole speciale (tuburi florale) cu apă sau soluții conservante urmând ca acestea să se înfigă în buretele floral (fig. 3.2.12.).

În același mod se poate proceda și în cazul lumânărilor, acestea înfigându-se în buretele floral fie direct, fie prin intermediul unor suporturi speciale în care se fixează înainte de înfigerea în buretele floral (fig. 3.2.13.).

Fig. 3.2.12. Tuburi florale



Fig.3.2.13. Suporturi pentru lumânări

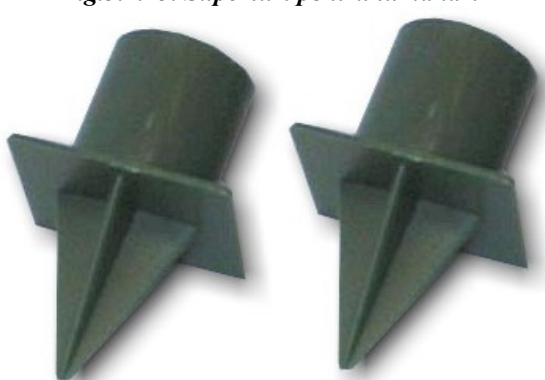

Argila (lutul) a fost folosită mult în trecut însă în prezent este tot mai mult înlocuită cu buretele floral. Se pregătește prin amestecarea pământului argilos cu apă până la consistența plastilinei și se așează în vase cu puțin înainte de înfigerea materialului vegetal.

Baza elementelor vegetale subțiri și erbacee, sensibile la rupere, se pregătesc înainte de înfigerea în argilă prin aceleași operații ca și în cazul înfigerii în kenzan.

Bila de mușchi vegetal se realizează din mușchi de *Spaghnum* umezit care se modelează în formă globuloasă, prinzându-se cu ajutorul unei plase de sârmă Rabitz subțiri. Astfel pregătită, bila de mușchi se fixează pe fundul vasului prin pliere sau prin prindere pe o placă de lemn cu ajutorul cuielor. Materialul vegetal se înfige printre ochiurile plasei de sârmă, în poziția dorită.

Bila de plasă de sârmă se realizează din plasă Rabitz subțire, care se modelează în formă globuloasă și se fixează în interiorul vasului prin aceleași procedee ca și bila de mușchi vegetal.

Plasa de sârmă se poate realiza pentru susținerea materialului vegetal și desfăcută, întinsă și fixată pe marginea vasului (mai ales în cazul vaselor mici, cu picior).

Pietrișul are avantajul că, pe lângă fixarea materialului vegetal, imprimă și o greutate mai mare vasului și întregului aranjament floral. Pentru vasele transparente este recomandabil să se folosească pietrișul colorat, acesta imprimând compoziției un aspect deosebit (fig. 3.2.14.).

Fig. 3.2.14. Aranjamente realizate în pietriș colorat



Materialele de ambalaj se folosesc pentru protejarea aranjamentelor florale în timpul transportului. Unele dintre aceste materiale sunt atât de bine realizate și aplicate încât sporesc efectul decorativ al aranjamentului floral și nu mai este necesară îndepărtarea lor, ele făcând parte integrantă din silueta aranjamentului.

Cele mai folosite materiale pentru ambalaj sunt celofanul, hârtia de mătase, cutiile de carton, plasele din fibre plastice, folia de aluminiu.

Celofanul (folia de cristal) este cel mai răspândit material de ambalaj, comercializat sub formă de coli de diferite dimensiuni sau la metru. Se întâlnește sub diferite forme și modele, incolor sau colorat în nuanțe deschise de alb, roz, violet, cu sau fără ornamentații, fiind un material rezistent la apă.

Este folosit îndeosebi la ambalarea buchetelor iar când este bine aplicat poate constitui un element component al buchetului, ceea ce nu mai face necesară îndepărtarea lui (îndeplinind, în felul acesta și funcția de material decorativ).

Hârtia de mătase este întâlnită cel mai adesea în culoarea albă și este folosită cu precădere pentru protejarea pe timpul iernii atât a buchetelor și aranjamentelor florale din flori tăiate realizate în vase cât și a

plantelor în ghivece. Spre deosebire de celofan se umezește ușor și se rupe, fiind mai puțin rezistentă (fig. 3.2.15.).

Fig. 3.2.15. Tipuri de hârtie de mătase



Cutiile de carton sunt folosite în special pentru comercializarea orhideelor vândute la bucată (de exemplu, *Cymbidium*); ele sunt prevăzute cu o fereastră din folie de celofan pentru a permite vizualizarea florii dar și cu o fantă care permite schimbul de aer cu exteriorul (fig. 3.2.16.). Florile montate în asemenea cutii sunt fixate în fiole sau sticlute care conțin soluții conservante ce permit păstrarea îndelungată a materialului vegetal.

Folia de aluminiu se folosește pentru protejarea bazei tijelor florilor din buchete; folosită ponderat ea se înscrie în ținuta de ansamblu a buchetului, îndeplinind și un rol decorativ.

Fig. 3.2.16. Cutii pentru ambalarea orhideelor



Uneori folia de aluminiu se folosește și pentru protejarea treimii superioare a tijeii florale la speciile sensibile la curbarea tijeii sub greutatea florilor sau inflorescențelor (gerbera, floarea soarelui). Acest procedeu nu este acceptat însă de mulți autori (mai ales că poate să ascundă vicii de calitate) fiind înlocuit cu operațiunea de tijare.

3.3. Accesorii care servesc la executarea aranjamentelor florale

Aceste accesorii nu intră în componența aranjamentelor florale ci servesc doar la executarea diferitelor operații de realizare a aranjamentelor florale (tăiere, legare, prindere, capsare, etc.).

Ele sunt reprezentate de: foarfeci, bisturie, cuțite sau bricege, căzi, găleți și alți recipiente pentru apă, sârme, sfori, rafie, pulverizatoare, spray-uri, ciocane, clești, perforatoare, capsatoare, agrafe, ace cu gămălie, capse, cleme, benzi adezive, lipici, pistoale de lipit, etc. (fig. 3.3.1.).

*Fig. 3.3.1. Accesorii
(foarfeci, benzi adezive, sârmă, pistol de lipit, ace cu gămălie, cleme, rafie)*



IV. ALEGEREA ȘI PREGĂTIREA MATERIALULUI VEGETAL UTILIZAT ÎN ARANJAMENTELE FLORALE

Materialul vegetal utilizat în aranjamentele florale poate fi reprezentat de: flori, frunze, lăstari, fructe, ramuri, rădăcini sau ierburi (graminee) aflate în stare proaspătă (verde) sau uscată, în funcție de tipul de aranjament floral pe care dorim să îl realizăm. În acest context se deosebesc două tipuri de aranjamente florale – cu material vegetal verde și cu material vegetal uscat, nefiind permisă amestecarea celor două tipuri de material vegetal în cadrul aceluiași aranjament.

Indiferent de tip, materialul vegetal trebuie să fie perfect sănătos și fără defecte de formă care să incomodeze linia compoziției pe care dorim să o realizăm.

Uneori, ondulări, torsionări sau răsuciri mai mari sau mai mici ale ramurilor sau tijelor florale sau o dispunere asimetrică a florilor în inflorescență sau pe ramură se pot dovedi interesante pentru imprimarea liniei sau completarea anumitor compoziții (fig. 4.1.).

Fig. 4.1. Compoziții realizate cu ramuri ondulate sau torsionate



A. Materialul vegetal verde este fără doar și poate cel mai utilizat, fiind folosit în toată gama de aranjamente florale: buchete pentru toate ocaziile, lumânări de nuntă și botez, aranjamente pentru masă, aranjamente funerare și comemorative. El trebuie să fie de foarte bună calitate, cât mai proaspăt, perfect sănătos, cu grad maxim de turgescență.

În mod cert, cel mai folosit material vegetal din această grupă, este reprezentat de flori, acestea fiind urmate de frunze, lăstari și fructe.

Florile au o prezență dominantă în cadrul aranjamentelor florale occidentale și variabilă (dominantă, medie sau slabă) în cadrul aranjamentelor florale orientale.

Ele se recoltează la momente diferite de deschidere, în funcție de specie, fiecare dintre acestea având un moment optim de recoltare. În tabelul 10.3.1. din volumul I, capitolul X, au fost prezentate momentele optime de recoltare pentru cele mai cultivate flori tăiate; de asemenea, în capitolul respectiv au fost prezentate aspectele privitoare la momentul optim din zi pentru recoltarea florilor și tehnica recoltării florilor.

Respectarea momentului optim de recoltare prezintă importanță deosebită pentru realizarea unui efect decorativ maxim al aranjamentelor florale și pentru păstrarea acestuia un timp cât mai îndelungat.

Folosirea unor flori recoltate înainte de momentul optim sporește riscul ca florile să nu se mai deschidă în vase iar la unele specii se accentuează defectele de calitate ale florilor, fenomenul cel mai frecvent întâlnit fiind aplecarea florilor și a bobocilor florali sub greutatea proprie (trandafir, gerbera, crizantemă).

În același timp însă, trebuie ținut cont de faptul că folosirea unor flori aflate la deschiderea maximă (care pentru multe specii reprezintă indiscutabil momentul maxim de frumusețe) scurtează în mod considerabil durata de păstrare a efectului decorativ al aranjamentului în care acestea sunt utilizate.

Momentul de recoltare a florilor se stabilește însă și în funcție de tematica aranjamentului în care acestea urmează să fie folosite, gradul de deschidere a florilor simbolizând un anumit anotimp sau o anumită etapă din viața omului.

De exemplu, pentru simbolizarea primăverii și a copilăriei se folosesc flori în fază de boboc în timp ce pentru simbolizarea verii și a maturității se folosesc flori aflate la deschiderea maximă.

Asocierea florilor în cadrul aranjamentelor florale se face în funcție de următoarele elemente:

- caracterul sau gradul de dominanță al florilor;
- perioada de înflorire și durata înfloririi;
- textura florilor;
- parfumul florilor.

În raport cu caracterul sau gradul de dominanță florile sunt încadrate în trei grupe mari de caracter:

- flori cu caracter puternic dominant;
- flori cu caracter mediu dominant;
- flori cu caracter slab dominant.

Florile cu caracter puternic dominant se caracterizează prin tije sau tulpini lungi, viguroase, zvelte, flori mari, cu formă și colorit deosebit, fiind impunătoare prin tot ce le aparține. În această grupă sunt încadrate următoarele specii: *tuberozele, crinii, gladiolele, nemțisorii, Aconitum, Liatris*, soiurile viguroase de *Dahlia, Strelitzia, Heliconia, Anthurium, Calla, Lisianthus*, majoritatea *orhideelor, Alstroemeria*, soiurile viguroase de *trandafiri și crizanteme standard*.

Pot fi utilizate fie singure fie asociate cu specii aparținând grupei de caracter mediu dominant, caz în care își găsesc locul în poziția cea mai înaltă sau centrală a aranjamentului respectiv, ele reprezentând punctul sau linia dominantă a oricărei compoziții.

Florile cu caracter mediu dominant au tulpini sau tije florale mai scurte, flori sau inflorescențe medii ca mărime, având forme și culori variabile; ele pot fi utilizate atât singure cât și asociate cu florile cu caracter puternic dominant cărora li se subordonează asigurând masa compoziției. Dintre cele mai cunoscute specii aparținând acestei grupe amintim: *frezia, gerbera, garoafa standard și miniatur, soiurile pitice de trandafiri și crizanteme crenguță, soiurile medii și pitice de Dahlia, soiurile viguroase de lalele, gura leului, bujorul, margaretele, irișii*.

Florile cu caracter slab dominant sunt caracterizate prin vigoare slabă, tije sau tulpini florale scurte sau lungi dar subțiri și foarte ramificate, flori mici, delicate: *mărgăritarul, viorelele, Lathyrus, Centaurea moschata, zambilele, narcisele, soiurile pitice de lalele, irisul pitic (Iris pumila), floarea miresei, Alyssum, etc.* De obicei se folosesc singure în realizarea aranjamentelor asocierea lor fiind posibilă numai cu flori cu caracter mediu dominant în buchete medii sau în aranjamente realizate în vase pentru asigurarea bazei sau a masei. Excepție face floarea miresei care poate fi asociată cu florile din toate grupele de caracter, ea fiind folosită frecvent pentru umplerea spațiului dintre florile oricărei compoziții (singură sau împreună cu frunzele altor specii reunite sub numele generic de verdeață).

La asocierea florilor în cadrul oricărei compoziții trebuie să țină cont nu numai de grupa de caracter din care acestea fac parte dar și de perioada în care florile înfloresc în mod natural. Chiar dacă tehnologiile moderne permit obținerea de flori în tot timpul anului la majoritatea speciilor utilizate ca flori tăiate nu sunt potrivite asocierile în cadrul aceleiași combinații a florilor care în mod natural înfloresc în sezoane opuse (cum ar fi, de exemplu florile de primăvară cu cele de toamnă – lalele cu crizantemele).

Asocierea florilor în cadrul diferitelor tipuri de aranjamente se face ținând seama și de durata de păstrare a acestora în vase, evitându-se asocierile dintre florile efemere și cele cu durată medie sau mare de păstrare. De exemplu, nu se asociază în cadrul aceleiași combinații frezia cu trandafiri miniatur, chiar dacă fac parte din aceeași grupă de caracter întrucât ofilirea mai rapidă a florilor de frezia determină o durată mai scurtă de decor a întregului buchet sau aranjament.

Textura florilor poate fi diferită și ea constituie, de asemenea, un factor de care se ține seama la alegerea și asocierea florilor în cadrul aranjamentelor florale. Astfel, se cunosc următoarele tipuri de textură a florilor:

- catifelată: *Anemone coronaria*, *Antirrhinum*, *Gloxinia*, *Viola x witrockiana*, *Tithonia*, *Saintpaulia*; unele soiuri de *Rosa*;

- cristalină: *Begonia*, *Convallaria*, *Dianthus*, *Hoya*, *Hyacinthus*, *Iris*, *Tulipa*;

- mătăsoasă: *Althea*, *Cosmos*, *Crocus*, *Delphinium*, *Lathyrus*, *Papaver*;

- metalică: *bromelii*, *Heliconia*, *Strelitzia*;

- pieleasă: *Anthurium*, *Calla*;

- satinată: *Paeonia*, majoritatea soiurilor de *Rosa*;

Tipul de textură contribuie, împreună cu caracterul și culoarea la personalitatea și efectul decorativ al florilor și al aranjamentelor florale în care acestea sunt utilizate. Aceeași specie poate avea florile în texturi diferite, în funcție de culoare iar asocierea corectă a acestora poate crea efecte decorative dintre cele mai plăcute.

Parfumul constituie o însușire de invidiat la unele flori și mult dorită la altele. Astfel, florile pot fi:

- puternic parfumate – *tuberoze*, *crini*, *gardenia*, *jasmin*, *Murraya*, *mărgăritar*, *lilac*, *levănțica*, majoritatea soiurilor de *frezia*, *Dianthus plumarius*, *zambile*;

- discret parfumate – unele soiuri de *frezia*, unele soiuri de *trandafir*, *Lathyrus*, *Spathiphyllum*, *narcise*, *bujor*, *iriși*, *toporași*;

- lipsite de parfum – *cala*, *dalia*, *gerbera*, *lalele*, *Alstroemeria*, *Anthurium*, *crizantemele*, *Lisianthus*, majoritatea soiurilor de *trandafir*.

În cadrul aceleiași specii, intensitatea parfumului este corelată, în majoritatea cazurilor, cu culoarea florilor, cele mai parfumate fiind florile albe, galbene și roz iar cele mai puțin parfumate florile roșii și albastre. La unele specii (*Amorphophalus*, *Fritillaria meleagris*, sau chiar *Tagetes*, după unii autori) florile emană un miros neplăcut motiv pentru care se va evita folosirea lor în aranjamente florale.

Înainte de folosirea în aranjamentele florale florile tăiate se supun unor tratamente de condiționare și prelucrare menite să le asigure păstrarea un timp cât mai îndelungat a calităților decorative sau să ușureze utilizarea lor în aranjamentele florale.

Aceste tratamente constau în:

- prerăcirea florilor tăiate;
- eliminarea frunzelor bazale și a o parte din frunzele de pe restul tulpinii;
- eliminarea spinilor;
- înprospătarea tăieturii bazale;
- flambarea sau opărirează bazei tulpinilor;
- introducerea bazei tijelor sau tulpinilor în apă caldă;
- zdrobirea sau despicarea bazei tulpinilor;
- eliminarea vârfului inflorescențelor;
- eliminarea staminelor;
- recondiționarea florilor ofilite;
- curbarea tijelor sau tulpinilor florale;
- tijarea tulpinilor sau tijelor florale;

Unele dintre aceste tratamente se repetă și pe parcursul îngrijirii aranjamentelor florale, de fiecare dată când se schimbă apa sau soluția conservantă din vase.

Prerăcirea florilor tăiate. Se impune la recoltările din timpul verii pentru diminuarea rapidă a temperaturii în vederea încetinerii metabolismului intens care caracterizează florile tăiate.

Prerăcirea se realizează în spații frigorifice cu temperatura de 0 + 1°C, timp de 60–80 de minute, în funcție de specie, cantitatea de flori supusă prerăcirii și metoda de lucru folosită (prerăcirea în celule, tunele, vid, mijloace de transport). Aceste metode și tehnica prerăcirii au fost prezentate pe larg în capitolul X din partea generală.

Eliminarea frunzelor bazale și a o parte din frunzele de pe restul tulpinii. Eliminarea frunzelor bazale se face pe porțiunea de circa 10 cm de la baza tulpinilor florale, porțiune care va sta în apa sau soluția conservantă din vasul suport; este necesar să se elimine aceste frunze pentru a evita descompunerea lor în contact cu apa sau soluția conservantă. Lucrarea se face direct cu mâna sau cu ajutorul unui cuțit, briceag sau bisturiu.

La speciile cu frunze numeroase și mari (*bujor, crizantemă, trandafir, speciile lemnoase*) se recomandă, ca odată cu eliminarea frunzelor bazale, să se elimine și o parte dintre frunzele de pe restul tulpinii pentru a limita la minim pierderile de apă prin transpirație și a evita ofilirea rapidă a florilor; se pot elimina atât frunza întregă (crizantemă) cât și doar o parte din foliolele frunzei (*bujor, trandafir*).

La liliac se recomandă chiar eliminarea tuturor frunzelor de pe ramurile înflorite și înlocuirea lor în cadrul aranjamentului cu ramuri garnisite cu frunze, fără flori; această intervenție este necesară deoarece procesul de ofilire al frunzelor este foarte rapid și ireversibil, antrenând și ofilirea florilor.

Eliminarea spinilor. Este o lucrare necesară la speciile care prezintă asemenea formațiuni (*trandafir, Berberis, Asparagus*) cel puțin pe porțiunea bazală pentru ca tulpinile să poată fi manipulate mai ușor în timpul executării aranjamentului și să se evite rănirea executantului și a beneficiarului aranjamentului respectiv.

Împrospătarea tăieturii bazale. Este o lucrare care se repetă de fiecare dată când se schimbă apa sau soluția conservantă din vas.

Pentru executarea acestei tăieturi se folosesc bricege și bisturie foarte bine ascuțite sau foarfece speciale care permit executarea unei tăieturi plane perfecte, fără strivirea țesuturilor; imediat după această intervenție florile se pun cu baza în apa sau soluția conservantă din vas.

Tăietura se face pe cât posibil sub jet de apă, cât mai oblic, pentru ca suprafața de contact cu apa să fie cât mai mare (fig. 4.2.).

Flambarea sau opărirează bazei tulpinilor. Se practică la speciile lemnoase (*trandafir, liliac*) precum și la speciile care prezintă perișori (*gerbera, cârciumăreasă, floarea soarelui*) sau latex (*Poinsettia, mac, euphorbii*) pentru a facilita o mai bună absorbție a apei; la speciile cu perișori această intervenție are și rolul de a evita descompunerea perișorilor în apă.

Baza tulpinilor (5–6 cm) se trece pentru câteva secunde prin flacără sau apă fierbinte la temperatura de 85–90°C, având grijă ca restul tulpinii să fie bine protejată cu hârtie sau alte materiale împotriva flăcării sau aburului fierbinte (fig. 4.3.).

Fig. 4.2. Împrospătarea tăieturii bazale

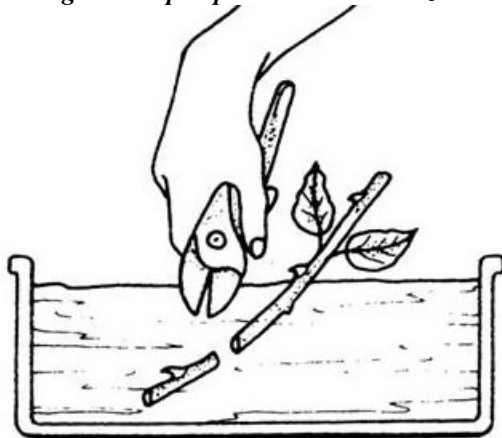
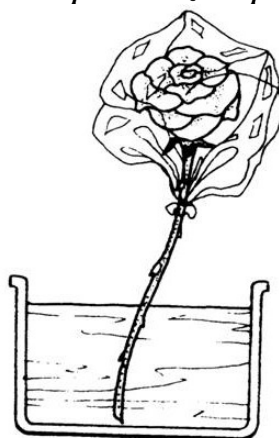

Fig. 4.3. Opărirează bazei tulpinilor



Aceste intervenții se pot repeta de 2–3 ori după care tijele sau tulpinile florale se despăturesc de materialele care le-au protejat și se pun în apă la temperatura mediului ambiant.

Introducerea bazei tijelor în apă caldă. Este o lucrare care se aplică florilor cu sevă vâscoasă (*narcise*) și constă în menținerea bazei tijelor florale în apă caldă la temperatura de 30–40°C, timp de 1–2 ore

până când încetează scurgerea sevei. Această lucrare se repetă de fiecare dată când se înprospătează tăietura bazală întrucât seva vâscoasă de narcise are efect nociv asupra altor flori atunci când sunt puse împreună în același vas.

Zdrobirea sau despicarea bazei tulpinilor. Se aplică la speciile cu tulpini lemnoase (*trandafir, liliac*) sau semilemnoase (*crizantemă*) în vederea facilitării absorbției apei sau soluțiilor conservante din vasul în care stau florile.

Porțiunea pe care se fac aceste intervenții este de 5–6 cm; zdrobirea se realizează cu ajutorul unui ciocan, fără a dezintegra însă total baza tulpinii iar despicarea cu ajutorul unui briceag sau cuțit foarte bine ascuțit. Imediat după aceste intervenții florile se bun cu baza în apa sau soluția conservantă din vas.

Eliminarea vârfului inflorescențelor. Se execută la speciile cu inflorescențe spiciforme lungi (*gladiole, gura leului, nemțișori*), la care există riscul ca vârful inflorescenței să se aplece sub greutatea proprie (acești boboci oricum nu se mai deschid sau dau flori de slabă calitate).

Eliminarea staminelor. Această lucrare se impune la speciile cu stamine lungi, bogate în polen (*crini, alstroemeria*) deoarece prin scuturare polenul pătează atât petalele florilor cât și locul unde este amplasat aranjamentul respectiv; după unii autori, această intervenție ar prelungi și durata de păstrare a florilor.

Recondiționarea florilor ofilite este necesară pentru florile care din cauza temperaturilor prea ridicate sau a condițiilor proaste din timpul transportului s-au ofilit înainte de vreme. Aceste flori se introduc cu baza tijei sau tulpinii florale în apă caldă cu temperatura de 38–40°C pentru 2–3 ore, vasul amplasându-se în spații răcoroase. În continuare se înprospătează tăietura bazală după care florile se pun cu tija sau tulpina florală în apă rece, în spații răcoroase și umede, unde se mențin cel puțin o oră până la utilizarea în aranjamentele florale.

Un alt procedeu constă în imersarea totală în apă rece a florilor după tratamentul cu apă caldă, fie direct până la nivelul florilor, fie învelite în hârtie (cazul lalelelor și al speciilor cu frunzele sau tulpinile acoperite de perișori – *gerbera, floarea soarelui, Rudbeckia*, etc.).

Curbarea tijelor sau tulpinilor florale se practică la tulpinile și tijele florale cu un grad mai mare de elasticitate pentru situațiile când se dorește imprimarea unei anumite linii a acestora în cadrul aranjamentului floral.

Lucrarea se execută lent, cu ambele mâini, întrucât există riscul de rupere a acestora în cazul unor mișcări bruște. Nu întotdeauna rezultatele sunt satisfăcătoare și atunci se apelează la fixarea curbării dorite cu ajutorul unor sârme (tijarea).

Tijarea tulpinilor sau tijelor florale este lucrarea prin care se asigură atât întărirea sau prelungirea tulpinilor sau tijelor florale (ca de

altfel și a pețiolului frunzelor) cât și modelarea acestora după anumite curburi sau unghiuri, în raport cu stilul aranjamentului floral pe care dorim să îl realizăm.

Lucrarea de întărire a tije sau tulpinii florale este necesară mai ales la florile tăiate cu tulpini fistuloase (gerbera) sau care se subțiază spre vârf (unele soiuri de crizantemă și trandafir), specii care au florile sau inflorescențele prea grele în raport cu rezistența tije sau tulpinii conducând la fenomenul de aplecare a florii sau inflorescenței sub greutatea proprie.

În cazul florilor uscate, ale căror tije sau tulpini nu trebuie să stea în apă, tijarea este folosită și pentru prelungirea tije sau tulpinii în raport cu poziția pe care dorim să le-o impunem în cadrul aranjamentului sau pentru gruparea mai multor flori în buchețele mici.

Indiferent de situație pentru tijare se folosesc sârme subțiri, cu diametrul de 0,7–1,0 mm, simplă sau plastifiată în material plastic de culoare verde. Tijarea se realizează fie prin rularea sârmelor în spirală pe lungimea tije sau tulpinilor fie prin introducerea acestora prin interiorul tijelor sau tulpinilor florale (fig. 4.4.).

Fig. 4.4. Variante de tijare a tulpinilor sau tijelor florale



Tijarea prin rulare se practică la speciile cu tulpini mai rigide, greu de străpuns prin interior, casante (*garioafele*, *crizantemele*) precum și la tijele prea subțiri pentru a putea permite introducerea sârmei prin interior. Sârma se înfige pentru început în caliciul florii după care se rulează în spirală pe lungimea tije sau tulpinii florale până spre baza acesteia; sârma se poate rula pe tija sau tulpina florală și fără a fi înfiptă în caliciul florii.

Indiferent de modul de lucru este important ca sârma să nu fie rulată prea strâns pe tija sau tulpina florală iar prin rulare să nu se afecteze poziția frunzelor. Unii autori recomandă pentru tijele foarte subțiri, tijarea dublă în zona punctului de legare în buchet; aceasta înseamnă practic încadrarea tije sau tulpinii în zona respectivă între 2 tije metalice care se leagă apoi cu ajutorul unor sfori sau sârme.

Tijarea prin rulare se practică și în cazul florilor destinate cocardelor de nuntă precum și coroanelor și jerbelor funerare și

comemorative pentru gruparea mai multor flori (însoțite sau nu de verdeață) în buchețele mici.

Pentru cocarde tijarea este urmată, cel mai adesea, de mascarea sârmelor cu bandă de culoare verde sau tul în timp ce buchețelele pentru coroane și jerbe sunt realizate prin tijare pe bețișoare mici, ascuțite la un capăt sau sârme mai groase ce vor fi înfipte apoi în baza (suportul) coroanei sau jerbei (fig. 4.5.).

Fig. 4.5. Tijarea florilor și a buchețelor pentru cocarde și coroane sau jerbe



Tijarea prin interior a tijelor sau tulpinilor florale este posibilă la speciile cu țesuturi moi (*lalele, narcise, zambile, anemone*) sau cele cu tulpini și tije fistuloase (*gerbera, amarilis, dalia*). În acest caz sârma se introduce prin tija sau tulpina florală, de jos în sus, străpungându-se ușor receptaculul florii, fără însă ca sârma să se vadă la suprafața acestuia.

Pentru tijele care au tendința de a se despica și răsfrânge la bază (*amarilis, zambile, narcise*) tijarea se poate completa prin fixarea unei benzi adezive de culoare verde la baza tijeii, fără a obtura însă zona de absorbție a apei. La *amarilis* întărirea tijeii florale se poate face și prin introducerea în aceasta a unui tutore având diametrul aproape egal cu diametrul interior al tijeii urmată de fixarea bazei cu bandă adezivă așa cum s-a precizat mai sus.

Pentru unele specii sunt necesare, pe lângă operațiile menționate și tratamente speciale precum: tratamente pentru evitarea curbării tijelor sau tulpinilor florale sub greutatea florilor, tratamente pentru evitarea căderii florilor și a petalelor, tratamente pentru evitarea îngălbenirii frunzelor. Aceste tratamente au fost prezentate pe larg în capitolul 10.5.4., din partea generală.

Prelungirea calității florilor tăiate și, implicit, a duratei de decor a aranjamentelor florale în care acestea sunt utilizate se realizează prin folosirea soluțiilor conservante. Se cunosc foarte multe tipuri de astfel de soluții; aspectele privitoare la componența și utilizarea acestor soluții au fost prezentate pe larg în capitolul 10.5.3., din partea generală (volumul I). În cadrul aranjamentelor florale realizate pe suport de burete floral folosirea acestor soluții este însă limitată, ele interacționând cu buretele și determinând un mediu toxic pentru flori.

Frunzele completează în mod plăcut florile în orice tip de aranjament, fie că este vorba de frunzele proprii ale florilor sau de frunze aparținând altor specii, caz în care sunt cunoscute sub numele generic de verdeață. Utilizarea frunzelor altor specii în cadrul compozițiilor florale trebuie să fie ponderată și să nu pună în umbră frunzele proprii ale florilor.

Efectul frunzelor în cadrul aranjamentelor florale se concretizează în umplerea spațiului dintre flori, asigurarea bazei sau a echilibrului aranjamentului, accentuarea unor caracteristici ale florilor.

Culorile florilor pot fi puse mai bine în evidență sau estomplate cu ajutorul frunzelor, în funcție de coloritul acestora, astfel:

- frunzele colorate în nuanțe deschise de verde și verde-gălbui pun mai bine în evidență florile albe, albastre, violet, galbene;
- frunzele panașate cu alb pun în valoare florile albe în timp ce frunzele panașate cu galben pun în valoare florile albastre sau violet;
- frunzele cu nuanțe roșietice accentuează culorile roșu, roz, galben și alb ale florilor;
- frunzele colorate în nuanțe închise de verde estompează efectul neplăcut al nuanțelor stridente ale culorii florilor.

Frunzele pot avea un aspect mai grosier (*Mahonia*, *Philodendron*, *Hedera*), caz în care nu trebuie să depășească nivelul florilor în cadrul aranjamentului sau pot fi delicate, fine (*Adiantum cuneatum*, *Xerophyllum tenax* – bear grass, *Nolina sp.*), caz în care este permisă depășirea nivelului florilor. Tot în grupa frunzișului fin se încadrează și lăstarii de *Asparagus plumosus*.

De asemenea, în raport cu textura, frunzele pot fi mate (*mărgăritar*, *eucalipt*, *ferigi*), catifelate (*Alchemilla*, *Gloxinia*, *Gynura*) sau pot prezenta luciu (*Ficus*, *Croton*, *Mahonia*, *Philodendron*, *Spathiphyllum*) sau pubescență (*Cineraria*, *Salvia officinalis*, *Santolina chamaecyparissus*, *Stachys*).

Frunzele pot fi utilizate solitar în cadrul aranjamentelor florale (*Philodendron*, *Strelitzia*, *Anthurium*, *Calla*) sau împreună cu lăstarii (*Hedera*, *Mahonia*, *Eucaliptus*, *Croton*).

Ca și în cazul florilor, frunzele utilizate în aranjamentele florale trebuie să fie perfect sănătoase, cât mai proaspete, cu grad maxim de turgescență. Înainte de utilizarea în aranjamentele florale frunzele, singure sau împreună cu lăstarii care le susțin, pot fi supuse unor operații

asemănătoare ca tehnică de execuție și scop cu cele întâlnite în cazul florilor, astfel:

- înprospătarea tăieturii bazale (atât frunzele cât și lăstarii);
- flambarea și opărirea bazei lăstarilor;
- zdrobirea sau despicarea bazei lăstarilor;
- eliminarea spinilor de pe lăstari;
- recondiționarea lăstarilor cu frunze ofilite;
- curbarea lăstarilor cu frunze;
- tijarea frunzelor și a lăstarilor cu frunze;
- rularea, vălurarea și capsarea frunzelor;
- împletirea frunzelor.

Spre deosebire de tijarea florilor, *tijarea frunzelor* se face prin introducerea sârmei în jurul nervurii principale, pe jumătatea inferioară (jumătatea dinspre pețiol), pe partea situată pe reversul frunzei și rularea celor două capete în jurul pețiolului (fig. 4.6.).

Fig. 4.6. Tijarea frunzelor



Rularea, vălurarea și capsarea frunzelor se execută pentru obținerea formelor cilindrice sau vălurate, mult apreciate în unele compoziții; după rularea în diferite forme, extremitățile se capsează cu ajutorul capsatoarelor (fig. 4.7.). Dintre speciile care se pretează pentru acest tip de intervenție amintim: *Aspidistra*, *Cordyline*, *Dracaena*, *Philodendron*, *Strelitzia*, *Colocasia*, *Spathiphyllum*, *Calla*.

Împletirea frunzelor este specifică frunzelor lineare sau sagitat-lineare și se execută pentru obținerea unor forme deosebite în cadrul aranjamentelor sau pentru sugerarea toartelor coșurilor (fig. 4.8.).

Fructele sunt utilizate îndeosebi pentru aranjamentele florale care simbolizează anotimpurile de toamnă și iarnă (fig. 4.9.).

Astfel, pentru simbolizarea toamnei sunt considerate foarte reușite asocierile între ramuri cu fructe de măceșe sau mure coapte și flori de *Anemone japonica*, *Helenium autumnale* sau tufănele.

Iarna poate fi simbolizată în aranjamentele florale prin aranjamente care includ fructe de *tărtăcuțe*, *porumb decorativ*, *rădăcini* sau *ramuri desfrunzite*, ramuri cu fructe de *Mahonia*, *Ilex*, *spice de graminee*, *ardei decorativ* sau *păpălău* (*Physalis*).

Fig. 4.7. Rularea și vălurarea frunzelor



Fig. 4.8. Împletirea frunzelor



Fig. 4.9. Utilizarea fructelor în aranjamentele florale



B. Materialul vegetal uscat. Se obține prin uscarea naturală sau artificială a materialului vegetal verde provenit de la specii care se pretează acestui tip de tratamente; are avantajul că poate fi păstrat o perioadă îndelungată fiind folosit cu precădere pentru decorul spațiilor întunecoase, uscate și cu un grad mare de poluare.

Sortimentul de specii de la care pot fi preluate diferite organe în vederea uscării este foarte variat, existând posibilitatea de a fi folosite atât speciile cultivate cât și cele spontane (tabelul 4.1.).

Tabelul 4.1.

**Specii cultivate și spontane de la care pot fi preluate
diferite organe în vederea uscării**

Specii de la care se usucă florile sau inflorescențele		
Nr. crt.	Specia	Culoarea materialului uscat
1.	<i>Achillea filipendulina</i> (coada șoricelului galbenă)	galben
2.	<i>Achillea millefolium</i> (coada șoricelului multicoloră)	galben, roșu, roz
3.	<i>Aconitum napellus</i> (omag, coifuri, cocoșei)	albastru
4.	<i>Alchemilla mollis</i> (crețișoară)	galben
5.	<i>Allium ssp.</i> (ceapă decorativă)	roz, violet
6.	<i>Ammobium alatum</i> (amobium)	alb–sidefiu
7.	<i>Armeria maritima</i> (armeria)	roz, alb
8.	<i>Astilbe arendsii</i> (astilbe)	roșu, roz, alb, crem
9.	<i>Carthamus tinctoris</i> (cartamus)	alb
10.	<i>Celosia argentea</i> (creastia cocoșului)	roșu, roz, alb, portocaliu
11.	<i>Centaurea cyanus</i> (albăstrele)	albastru
12.	<i>Centaurea macrocephala</i> (centaurea perenă)	galben
13.	<i>Delphinium ssp.</i> (nemțișori)	alb, albastru, roz
14.	<i>Echinops ritro</i> (măciuca ciobanului)	albastru
15.	<i>Eryngium x oliverianum</i> (scai vânăt)	albastru–metalic
16.	<i>Gomphrena globosa</i> (gomfrena, bumbișori)	alb, roz, violet
17.	<i>Gypsophylla ssp.</i> (floarea miresei)	alb, roz
18.	<i>Helichrysum bracteatum</i> (helicrisum)	roșu, roz, alb, crem
19.	<i>Helipterum (Acroclinium) roseum</i> (acroclinium)	roșu, roz, galben, violet
20.	<i>Hydrangea hortensis</i> (hortensia)	roșu, roz, alb, albastru
21.	<i>Lavandula officinalis</i> (levănțică)	albastru, violet
22.	<i>Liatris spicata</i> (liatris)	roșu, roz, violet, alb
23.	<i>Molucella laevis</i> (molucela)	alb–verzui, crem
24.	<i>Nigella damascena</i> (negricică)	albastru, roz, roșu, alb
25.	<i>Paeonia lactiflora</i> (bujor)	alb, roz, roșu
26.	<i>Ranunculus asiaticus</i> (piciorul cocoșului)	roz, roșu, alb, galben
27.	<i>Salvia farinacea</i> (salvia)	alb, albastru, violet
28.	<i>Scabiosa ssp.</i> (scabiosa)	roșu, roz, albastru, violet
29.	<i>Sedum acre</i> (sedum)	galben
30.	<i>Sedum spectabile</i> (sedum)	roz
31.	<i>Solidago canadensis</i> (splinuță)	galben
32.	<i>Statice (Limonium) sinuata</i> (limba peștelui)	roz, roșu, alb, albastru
33.	<i>Viola odorata</i> (toporași)	alb, albastru
34.	<i>Xeranthemum annuum</i> (cununiță, plevaiță)	roz, violet
35.	<i>Zinnia elegans</i> (cârciumărese)	roz, roșu, galben, alb
Specii de la care se usucă lăstarii cu frunze		
Nr. crt.	Specia	Culoarea materialului uscat
1.	<i>Acer sp.</i> (arțar)	verde, galben, roșu
2.	<i>Cineraria maritima</i> (cineraria)	gri, argintiu
3.	<i>Cyperus alternifolius</i> (ciperus)	verde, verde–arâmiu
4.	<i>Eucalyptus sp.</i> (eucalipt)	gri, argintiu
5.	<i>Fagus sylvatica</i> (fag)	verde–arâmiu
6.	<i>Fatsia japonica</i> (fatsia)	verde
7.	<i>Hedera helix</i> (iederă)	verde

8.	<i>Ilex aquifolia (ilex)</i>	verde, verde-roșietic
9.	<i>Mahonia aquifolia (mahonia)</i>	verde, roșietic, arămiu
Specii de la care se usucă lăstarii cu fructe sau fructele		
Nr. crt.	Specia	Culoarea materialului uscat
1.	<i>Clematis vitalba (clematis)</i>	alb-verzui
2.	<i>Cotinus coggyria (scumpie)</i>	brun
3.	<i>Cucurbita pepo, var. decora (tărtăcuțe)</i>	roșu, galben, portocaliu
4.	<i>Euonymus europaeus (evonimus)</i>	roz
5.	<i>Foeniculum vulgare (feniculum)</i>	verde
6.	<i>Iris foetidissima (iris)</i>	roșu
7.	<i>Lunaria annua (moneda papei, pana zburătorului)</i>	alb-sidefiu
8.	<i>Nigella damascena (negrilică)</i>	maro
9.	<i>Nelumbo nucifera (nufăr)</i>	brun, crem
10.	<i>Papaver sp. (mac)</i>	maro, crem
11.	<i>Physalis alkekengii (păpălău)</i>	roșu, galben
12.	<i>Zea mays (porumb decorativ)</i>	roșu, galben, maro, violet
Graminee (se usucă tija florală cu spicele)		
Nr. crt.	Specia	Culoarea materialului uscat
1.	<i>Acorus gramineus</i>	verde, simplu sau panașat
2.	<i>Agrostis tenuis</i>	Brun-violet
3.	<i>Briza maxima</i>	verde, crem
4.	<i>Bromus lanceolatus</i>	verde, crem
5.	<i>Calamagrostis epigeois</i>	verde-violet
6.	<i>Carex sp.</i>	verde, brun-gălbui
7.	<i>Cortaderia sp.</i>	verde, brun-gălbui
8.	<i>Festuca ovina glauca</i>	verde-glauc
9.	<i>Glyceria sp.</i>	verde, verde-variegat
10.	<i>Hordeum jubatum</i>	verde, verde-gălbui
11.	<i>Lagurus ovatus</i>	alb-crem
12.	<i>Miscanthus sinensis</i>	brun
13.	<i>Pennisetum sp.</i>	verde-bej, maroniu
14.	<i>Phalaris arundinacea</i>	verde, verde-variegat
15.	<i>Stipa calamagrostis</i>	violet-argintiu
16.	<i>Phragmites communis</i>	brun închis
17.	<i>Typha latifolius</i>	brun

Florile destinate uscării se recoltează, în marea lor majoritate, înainte de deschiderea maximă întrucât acestea continuă să se deschidă și după recoltare ceea ce face ca florile recoltate la deschiderea completă să fie mai vulnerabile la pierderea petalelor. La unele specii (cum ar fi, de exemplu, *Amobium*, *Helichrysum*) florile se recoltează mai devreme, în faza de boboc semideschis.

Gramineele se recoltează la începutul coacerii spicelor cu excepția secarei, orzului și a orzoaicei care se recoltează când spicele sunt încă verzi.

Frunzele se recoltează la maturitate, când culorile sunt bine definite iar fructele când sunt bine coapte sau uscate.

Recoltarea se face pe timp însorit, după ce s-a zvântat roua, mai ales în cazul organelor care sunt deja uscate în momentul recoltării.

Atât florile cât și frunzele și gramineele destinate uscării trebuie să fie bine hidratate în momentul recoltării, în caz contrar fiind necesară menținerea lor în apă pentru hidratare înainte de a fi supuse procesului de uscare. De asemenea, înainte de uscare florile se condiționează prin eliminarea surplusului de frunze sau chiar a tuturor frunzelor la speciile la care acestea nu se conservă bine (cum sunt, de exemplu, imortelele).

Uscarea materialului vegetal se poate face în mod natural, prin expunerea la aer, prin presare sau cu ajutorul desicanților.

Spațiile destinate uscării florilor tăiate trebuie să fie foarte bine aerisite, uscate și întunecoase, cu o temperatură medie de 20–30°C. Absența luminii și aerul uscat sunt esențiale în realizarea unei uscări de calitate a florilor, în caz contrar existând riscul deprecierei culorii florilor și apariției mucegaiurilor.

Uscarea naturală a florilor, prin expunerea la aer în spații închise caracterizate prin condițiile amintite anterior, se poate face în trei variante: *uscarea prin suspendarea cu vârful în jos*, *uscarea în vase fără apă cu vârful în sus* și *uscarea în poziție orizontală*. Ea se realizează în circa trei săptămâni și este o metodă ieftină, la îndemâna tuturor iubitorilor de aranjamente florale cu flori uscate.

Uscarea florilor prin suspendarea cu *vârful în jos* presupune legarea florilor în buchete mici (câte 4–5 tije sau tulpini florale într-un buchet) și suspendarea acestora pe sfori sau sârme întinse în spațiul de uscare. Având în vedere că pe măsura uscării materialul vegetal se subțiază (datorită pierderii apei) buchetele se leagă cu elastic întrucât acesta permite strângerea automată a materialului supus uscării și evitarea căderii tulpinilor uscate.

Este recomandabil ca în interiorul buchetului tijele sau tulpinile florale să fie cât mai degajate pentru a se permite o bună circulație a aerului. Din aceleași considerente buchetele vor fi distanțate între ele la 5-10 cm (fig. 4.10.).

Uscarea florilor cu *vârful în sus*, se realizează prin așezarea acestora cât mai răsfirate în vase fără apă sau cu apă foarte puțină la început și este posibilă la speciile cu tije sau tulpini florale mai rigide, la care nu există riscul ca acestea să se curbeze spre vârf odată cu uscarea (*Stative*, *Amobium*, *Gypsophylla*, *Liatris*, *graminee*).

Uscarea în poziție *orizontală* presupune așezarea florilor cât mai răsfirate, pe rafturi, stelaje sau mese aflate în interiorul spațiilor de uscare (fig. 4.11.).

Uscarea prin *presare* se face mai ales în cazul frunzelor dar se poate practica și în cazul speciilor sau soiurilor cu flori simple: *anemone*, *gălbenele*, *panseluțe*, *părăluțe*, *nu-mă-uita*, *măceș*, *mac*, etc.

Fig. 4.10. Uscarea florilor cu vârful în jos



Fig. 4.11. Uscarea florilor în poziție orizontală



Această metodă de uscare determină însă, cel mai adesea, modificări ale formei, culorii și aspectului materialului vegetal și, de aceea, ea se folosește mai mult pentru uscarea frunzelor recoltate toamna, care își conservă mai bine coloritul și forma în urma presării.

Uscarea prin presare se realizează prin așezarea materialului vegetal între foi de sugativă și introducerea acestora între lamelele unei prese sau sub diferite greutateți.

Pentru o bună conservare a culorilor este foarte important ca foile de sugativă să schimbe pe măsură ce absorb apa din materialul vegetal supus presării, în caz contrar existând în plus și riscul apariției mucegaiurilor.

Uscarea artificială folosind desicantți permite o deshidratare rapidă și o foarte bună conservare a culorii florilor. Majoritatea desicantților sunt foarte scumpi și de aceea această metodă se folosește mai mult pentru speciile sensibile la degradarea petalelor (*anemone, bujori, nemțișori, trandafiri*). Cei mai folosiți desicantți sunt silicagelul și boraxul; cu rezultate mai slabe se mai folosesc nisipul și sarea.

Uscarea artificială se mai poate realiza și cu ajutorul curenților de aer cald.

Silicagelul este puternic higroscopic și se prezintă ca o sare sau pulbere de culoare albastră atunci când este uscat și roz când a absorbit apă (pentru speciile cu petalele sensibile este bine ca silicagelul să se folosească sub formă de pulbere).

Pentru uscarea materialului vegetal silicagelul se așează în cutii, în straturi alternând cu materialul vegetal având grijă ca acesta să fie distribuit cât mai degajat. Cutiile astfel pregătite se închid ermetic și în decurs de circa o săptămână silicagelul capătă culoarea roz, semn că a absorbit apa din țesuturile materialului vegetal iar acesta este uscat.

Materialul vegetal astfel uscat se scoate cu grijă din silicagel și se șterge cu o pensulă fină pentru îndepărtarea resturilor de silicagel, depozitându-se apoi în cutii de carton, în spații întunecoase și foarte bine aerisite.

În ce privește silicagelul acesta se pune într-o tavă metalică și se introduce în cuptorul încălzit unde se menține până își recapătă culoarea albastră; după răcire el poate fi refolosit pentru uscarea altui material vegetal.

Boraxul are proprietăți asemănătoare cu silicagelul însă capacitatea de absorbție a apei este mult mai redusă și mai lentă, motiv pentru care este și mai ieftin. Pentru uscarea materialului vegetal se procedează la fel ca și în cazul silicagelului însă durata uscării este mai mare, de 10–14 zile.

O altă variantă de folosire a boraxului pentru uscarea materialului vegetal constă în amestecarea acestuia cu nisip fin cernut în proporție de 1 : 1 sau 1/3 nisip : 2/3 borax; această variantă se folosește îndeosebi pentru uscarea florilor de *nemțșori*, *gura leului* și *cârciumărese*.

Nisipul era folosit de către egipteni pentru uscarea materialului vegetal încă din antichitate. Acesta trebuie să fie foarte fin, curat și chiar sterilizat în prealabil, bine uscat în momentul folosirii.

Este o metodă mai greoaie iar materialul vegetal uscat prin această metodă este mult mai fragil. Viteza de uscare este inegală, florile uscându-se cu mult înainte decât tijele sau tulpinile florale. Din acest motiv florile destinate uscării în nisip fie se tijează înainte fie se supun operației de scurtare a tijeii sau tulpinii florale la 4–5 cm, urmând ca după uscare tija sau tulpina florală să fie înlocuită cu o tijă artificială din sârmă sau lemn.

Materialul vegetal se așează în cutii închise ermetic, în straturi alternând cu nisipul iar după uscare (care durează 1–2 săptămâni) acesta se scoate cu grijă din nisip și se șterge cu o pensulă foarte fină pentru îndepărtarea urmelor de nisip.

Sarea are același principiu de acțiune și durată de uscare ca și nisipul; se va evita însă folosirea ei la uscarea materialului vegetal de la speciile cu petale foarte sensibile.

Uscarea cu ajutorul *curenților de aer cald* se realizează rapid, în încăperi închise ermetic în care se suflă aer cald cu temperatura de 70°C, acesta având rolul de a absorbi apa din materialul vegetal sub formă de abur. Materialul vegetal destinat uscării prin această metodă se suspendă în buchete dispuse cu vârful în jos, întocmai ca și la uscarea naturală. Speciile cu petale delicate sunt sensibile însă la această metodă de deshidratare rapidă.

Pe lângă uscare, materialul vegetal destinat aranjamentelor cu flori uscate mai poate fi conservat prin **glicerinare** și **crystalizare**; de asemenea, pentru unele specii materialul vegetal uscat poate fi supus operațiilor de **colorare**, **decolorare**, **corodare** sau **lăcuire artificială**.

Glicerizarea are drept principiu înlocuirea apei din țesuturile vegetale cu glicerina, astfel că materialul vegetal deși își schimbă culoarea spre nuanțe maronii de verde își păstrează aspectul de turgescență ca și cum ar fi proaspăt. Această metodă se folosește în special pentru conservarea materialului vegetal reprezentat de ramuri sau lăstari de arbori sau arbuști: *fag, arțar, cireș, stejar, frasin, eucalipt, mahonia, iederă, croton, hortensia, ficus*.

Materialul vegetal lemnos se despică sau se zdrobește la bază (5–10 cm) înainte de a fi introdus în soluția de glicerină pentru o mai bună absorbție a acesteia.

Glicerina se diluează cu apă clocotită în proporție de 50% : 50% sau 40% : 60% iar în momentul când temperatura soluției rezultate se apropie de pragul de răcire materialul vegetal se introduce cu baza (10–15 cm) în această soluție menținându-se în spații răcoroase și întunecoase până când apar picături de glicerină în vârful ramurilor (timp de 1–6 săptămâni).

Depășirea acestui moment nu este recomandată întrucât excesul de glicerină determină înmuierea materialului vegetal și apariția unui aspect unsuros, neplăcut.

Frunzele mari, detașate de lăstari (*arțar, ficus, croton*) se iversează total în soluția de glicerină în care se mențin numai 8–10 zile, până când se observă virarea culorii.

Având în vedere că prin glicerizare culorile pot căpăta nuanțe mai puțin plăcute unii autori recomandă ca în soluția de glicerină să se adauge soluții de colorare care să imprime materialului vegetal culoarea dorită.

După încheierea perioadei de absorbție sau imersare materialul vegetal se scoate din soluția de glicerină, se spală bine în apă, se șterge cu materiale absorbante, se înprospătează tăietura bazală și se introduce cu baza în parafină sau ceară topită pentru obturarea vaselor conducătoare și împiedicarea scurgerii glicerinei absorbite.

În continuare ramurile sau lăstarii astfel pregătiți se suspendă cu vârful în jos, ca la uscarea naturală, în vederea unei mai bune distribuții a soluției de glicerină în țesuturi iar frunzele se așează pe suprafețe plane în spații bine aerisite și întunecoase.

Cristalizarea se aplică materialului vegetal comestibil folosit pentru decorul torturilor de nuntă și a altor produse de cofetărie și patiserie. Ea se poate face cu albuș de ou sau gumă arabică, după procedee specifice, care țin mai mult de arta culinară și mai puțin de arta florală (vezi capitolul VII).

Colorarea artificială sau vopsirea se practică pentru obținerea unor nuanțe diferite de culori care nu se întâlnesc în mod natural (auriu, argintiu, albastru). Vopselele colorante se pot întâlni fie sub formă de spray-uri care se pulverizează pe materialul vegetal uscat în prealabil fie sub formă de soluții în care se iversează materialul vegetal uscat.

Aceste soluții sunt calde și acide (ca și cele folosite pentru vopsirea ouălelor) iar după imersare materialul vegetal se suspendă cu vârful în jos ca la uscarea naturală, pentru scurgerea soluției și zvântare. În soluțiile colorante pot fi adăugate pentru unele specii și uleiuri eterice pentru imprimarea unui parfum deosebit materialului uscat, aceasta fiind o metodă la mare modă pentru tratarea materialului vegetal uscat.

Soluțiile colorante pot fi adăugate și în soluția de glicerină folosită la glicerizarea materialului vegetal.

În cazul spray-urilor ca și în cazul soluțiilor cu nuanțe de culori foarte diferite de cele naturale, dezavantajul major constă în faptul că folosirea acestora imprimă materialului vegetal un aspect puternic artificial, ceea ce îl îndepărtează foarte mult de naturalețe, apropiindu-l mai mult de florile artificiale.

Având în vedere că nu toate speciile reacționează la fel la colorarea artificială se recomandă ca, în prealabil, soluțiile de colorare să se experimenteze, în prealabil, pe mostre de material vegetal aparținând fiecărei specii.

Decolorarea sau *albirea* se practică pentru obținerea nuanțelor mai deschise ale materialului vegetal uscat sau pentru conservarea rădăcinilor și a ramurilor fără frunze folosite în unele tipuri de aranjamente florale. Pentru aceasta se folosesc soluții de hipoclorit de sodiu, hipoclorit de calciu, peroxid de oxigen în concentrație de 1–2%, în care materialul vegetal uscat se imersează timp de 2–5 zile, în funcție de specie și gradul de albire care se dorește a fi imprimat.

După încheierea perioadei de imersare materialul vegetal se spală bine cu apă și se suspendă cu vârful în jos ca la uscarea naturală, pentru zvântare.

Corodarea se aplică pentru eliminarea limbului foliar la frunzele cu o rețea densă și puternică de nervuri în vederea obținerii de material vegetal uscat cu forme deosebite, constituit din pânza de nervuri a frunzelor (fig. 4.12.).

Pentru obținerea soluției de corodare se dizolvă 90–100 g sodă cristalizată și 40–50 g var stins în 10 l de apă fiartă. După decantare și filtrarea printr-o sită deasă soluția de corodare se pune din nou la fiert, urmând ca în momentul atingerii punctului de fierbere soluția să se ia de pe foc iar frunzele să se imerseze timp de o oră.

După răcirea soluției, frunzele, constituite de data aceasta doar din rețeaua de nervuri, se scot cu grijă, se spală cu apă și se zvântă între foi de sugativă, urmând ca după uscare să se păstreze în cutii de carton depozitate în spații uscate și foarte bine aerisite.

Lăcuirea se aplică în special conurilor și fructelor uscate dar și spicelor de graminee și inflorescențelor de papură pentru evitarea dezintegrării care poate să apară în urma uscării; lăcuirea poate fi precedată în prealabil de colorarea artificială (fig. 4.13.).

Fig. 4.12. Frunze corodate



Fig. 4.13. Conuri lăcuite



Pentru lăcuire se folosesc cel mai adesea lacuri incolore sub formă de spray însă se întâlnesc și vopsele colorate care imprimă materialului vegetal tratat luciu.

Folosită cu moderație, lăcuirea poate avea un efect decorativ pozitiv însă la utilizarea în exces conferă materialului vegetal tratat un aspect artificial, nedorit.

V. ARTA FLORALĂ ORIENTALĂ

5.1. Elementele definitorii și etapele artei florale orientale

Arta florală orientală este caracterizată printr-un puternic simbolism și o strânsă legătură cu natura. Spre deosebire de occidentali, orientalii văd în fiecare floare și în fiecare element al naturii o întreagă filozofie, aproape de neînțeles pentru occidentali.

Prin acest substrat profund filozofic, arta florală orientală se deosebește fundamental de arta florală occidentală, al cărei scop este unul pur decorativ.

Arta florală orientală își are începuturile cu mii de ani în urmă, în spațiul hindo-chinezesc, unde florile erau folosite atât în ceremoniile religioase cât și în festivitățile publice.

Dinastia chinezească Tang (617–907) era renumită pentru cinstea deosebită acordată florilor, în această perioadă existând o sărbătoare oficială închinată tuturor florilor. Existau, de asemenea, diferite obiceiuri legate de îngrijirea florilor; astfel, bujorul era considerat floarea curții imperiale chineze și nu putea fi udat decât de către tinerele fecioare după cum prunii ornamentali nu puteau fi îngrijiți decât de către sihaștri iar crinii doar de călugării taoiști.

Odată cu apariția budismului se consfințește, atât în China cât și în India, obiceiul aranjării florilor în vase destinate templelor budiste, ca ofrande aduse zeului Budha; acest obicei a fost preluat de către japonezi, aceștia rafinându-l și transformându-l într-o adevărată artă cu multiple semnificații filozofice.

Arta florală orientală reprezintă astfel, expresia spiritualității spațiului oriental. Forma cea mai desăvârșită a acestei expresii se regăsește în aranjamentele florale japoneze – Ikebana; această artă unică are la bază filozofia „*Kado*” (calea florilor), o cale de împlinire umană și de înțelegere a universului.

Pentru japonezi, aranjamentele florale nu sunt destinate neapărat unui scop estetic ci reprezintă mai degrabă punerea în practică a unor idei și noțiuni abstracte. Aceste aranjamente sunt purtătoare ale unui mesaj precis, bazat pe simbolurile pe care le sugerează materialul vegetal folosit.

De exemplu, *pinul* simbolizează forța naturii, puterea, dragostea și devotamentul față de țară sau persoana iubită; *arșarul (momiji)* simbolizează toamna, cu tot farmecul de culori și forme specifice; *crizantema* simbolizează pe de o parte toamna iar pe de altă parte demnitatea și puterea, fiind, în același timp, floarea națională a Japoniei; *bujorul* este simbolul puterii, bogăției, succesului și demnității; *cireșul înflorit (sakura)* simbolizează efemeritatea fiind considerată floarea tinerelor fete așa cum *irisul* este considerat floarea băieților; *bambusul* este

considerat simbolul înțelepciunii și echilibrului în timp ce *lotusul* simbolizează perfecțiunea și puritatea întruchipată.

Într-o lume atât de secularizată cum este cea a zilelor noastre, japonezii (care sunt, totuși, pionierii multor tehnologii moderne) își fac timp să contemple ore în șir frumusețea florilor în funcție de anotimp: cireșii înfloriți primăvara, irișii și salcâmi înfloriți vara, roșul aprins al frunzelor de arțar toamna, fructele portocalii de sub stratul de zăpadă ale plantelor de camelia iarna.

În cadrul aranjamentelor florale, asocierea materialului vegetal cu diferite tipuri de vase poate simboliza anumite stări sufletești sau însușiri de caracter. De exemplu, liniștea sufletească poate fi sugerată cu ajutorul unei crizanteme albe așezată într-un vas de bronz în formă de barcă în timp ce simplitatea poate fi reprezentată printr-un buchet de iriși așezat într-un vas cilindric de bambus.

În filozofia japoneză materialul vegetal poate avea caracter masculin sau feminin. Astfel, ramurile groase, viguroase sunt considerate masculine și ele constituie scheletul aranjamentului în timp ce organele erbacee sunt considerate feminine și constituie partea de încărcătură a aranjamentului.

Corola este considerată feminină în faza de muguri, masculină la deschiderea maximă și din nou feminină în faza de ofilire. Partea superioară a frunzei simbolizează masculinitatea (mai ales când este strălucitoare) în timp ce partea inferioară a acesteia este simbolul feminității. În cadrul unui buchet fața buchetului și latura dreaptă sunt considerate masculine în timp ce partea dorsală și latura stângă a buchetului sunt considerate feminine.

Până și culorile și anotimpurile sunt asociate simbolistic cu masculinitatea și feminitatea. Astfel, roșul și rozul sunt considerate culori masculine în timp ce albul și galbenul sunt culori feminine; vara și toamna sunt considerate anotimpuri masculine în timp ce iarna și primăvara sunt anotimpuri feminine.

Aceste simboluri trebuie avute în vedere la alcătuirea aranjamentelor, raportul dintre cele două componente – masculin și feminin stabilindu-se în funcție de sezon și destinația aranjamentului.

Simbolismul artei florale orientale se extinde chiar și în privința numerelor, astfel: 1 este considerată cifra Divinității; 2 simbolizează lupta dintre bine (Yo sau Yang – lumina, viața, soarele, cerul, sudul) și rău (Yin sau In – întunericul, moartea, luna, pământul, nordul); 3 este cifra armoniei perfecte; 4 este cifra anotimpurilor; 7 este considerată cifra sacră.

Dorința supremă a omului oriental este de a se integra în natură, în ordinea realizată de Creator iar utilizarea florilor și a altor organe ale plantei în realizarea aranjamentelor florale presupune în prealabil eliberarea de grijile cotidiene și o meditație profundă.

Preluarea elementelor vegetale din natură în vederea utilizării lor în aranjamente florale se face cu un ritual specific (incluzând chiar implorarea iertării acestui gest) și doar în scopul de a prelungi în spațiul interior, prin punerea elementelor vegetale în vase cu apă, frumusețea inegalabilă a ceea ce Creatorul a realizat în natură.

Odată realizate, aranjamente florale Ikebana se constituie în habitate independente, încărcate de semnificații profunde, în care florile și întregul material vegetal sunt reînsuflețite prin intermediul apei din vas în starea naturală de dinainte de recoltare.

De altfel, etimologia cuvântului IKEBANA, derivând din cuvintele IKKERY – a face să trăiască și BANA – floare, sugerează această reînsuflețire a materialului vegetal, Ikebana reprezentând astfel arta de a face florile să trăiască (în apa din vază sau lac). Așa cum s-a amintit anterior, aranjamentele florale Ikebana, ca expresie a spiritualității spațiului japonez au la bază filozofia „*Kado*” – calea florilor (în filozofia japoneză există și alte „*căi*” – „*Shodo*” – calea scrisului, „*Sado*” – calea armelor, etc.).

Comparativ cu aranjamentele florale occidentale, aranjamentele orientale se caracterizează printr-un număr mai restrâns de elemente dispuse după anumite principii, foarte exacte; fiecare aranjament floral trebuie să sugereze, în concepția omului oriental, simplitatea și perfecțiunea, anotimpurile și legătura dintre creație și Creator.

Omul oriental nu dorește să modifice perfecțiunea întâlnită în natură ci doar să o aducă în habitatul său interior pentru a se bucura mai îndeaproape de armonia stabilită de Creator.

Arta florală Ikebana își are începuturile în secolul al VI-lea, odată cu pătrunderea budismului din China, prin Coreea. În acea perioadă prințul Shotoku (574–622) a instituit, odată cu budismul și construirea de temple închinat zeului Budha, obiceiul ofrandelor sub forma aranjamentelor florale realizate în vase cu apă.

Cel mai cunoscut templu al acelei perioade a fost templul Rokkaku-do din Kyoto, în incinta căruia, într-o locuință modestă de preoți din familia Ikenobo, se realizau aranjamentele florale destinate altarelor budiste; acest spațiu reprezintă practic, începutul uneia dintre cele mai mari și recunoscute școli de Ikebana care dăinuiește și astăzi – școala Ikenobo.

Aranjamentele florale din perioada respectivă erau executate de călugării budhiști pentru a fi amplasate în temple la baza statuilor lui Budha, în semn de venerație și recunoștință față de acesta.

De altfel, aducerea și așezarea acestor aranjamente florale în templu se realizau conform unui ritual foarte precis, constituind una din componentele ceremoniilor religioase.

În jurul anului 810 împăratul Saga sistematizează pentru prima dată sub numele de Ikebana regulile de execuție a aranjamentelor florale

specifice spațiului geografic oriental, aranjamente ce vor fi ridicate la rangul de artă și vor fi întâlnite începând cu secolul al XII-lea și în afara templelor budiste (mai întâi numai în locuințele nobililor iar mai apoi în toate spațiile publice sau particulare).

În secolul al XV-lea se definește în mod clar, de către cel de-al doisprezecelea maestru al școlii Ikenobo (Ikenobo Senkei), primul stil al aranjamentelor Ikebana sub numele de aranjamente Tatebana (fig. 5.1.1.); aranjamentele realizate în acest stil se caracterizau prin poziționarea verticală a florilor iar spre sfârșitul perioadei Muromachi (1390–1573) aceste aranjamente erau nelipsite din camerele de studiu ale cărturarilor vremii.

Fig. 5.1.1. Aranjamente florale în stil Tatebana



Tot în această perioadă (mai exact, în anul 1542) Ikenobo Senno definește în „Senno Kuden” pentru prima dată principiul „Kado” referitor la „calea florii”, principiu ce stă la baza aranjamentelor florale Ikebana.

Aranjamentele Tatebana, destinate ritualurilor budiste și ceremoniilor au predominat până la sfârșitul secolului al XVI-lea când au evoluat în stilul Rikka, cel mai popular stil promovat de școala Ikenobo și care era definit în acea perioadă ca o „mică grădină în interiorul casei” (fig. 5.1.2.); acest tip de aranjament, realizat după reguli foarte stricte din 7 sau 9 elemente cu denumiri specifice, semnifică muntele sacru Shumisen, simbolul universului budist.

Spre sfârșitul secolului al XVI-lea Sen no Rikyu pune bazele a 2 noi stiluri – Chabana (aranjamente destinate ceremoniei ceaiului) și Nageire (aranjamente destinate locului de onoare din camera de oaspeți japoneză – Tokonoma). Prin aceste aranjamente, caracterizate prin simplitate și eleganță (fig. 5.1.3., 5.1.4.), arta florală Ikebana se extinde foarte mult în afara spațiului templelor budiste, devenind extrem de populară în rândul orășenilor de rând și a negustorilor.

Fig. 5.1.2. Aranjamente florale în stil Rikka



Fig. 5.1.3. Aranjamente florale în stil Chabana

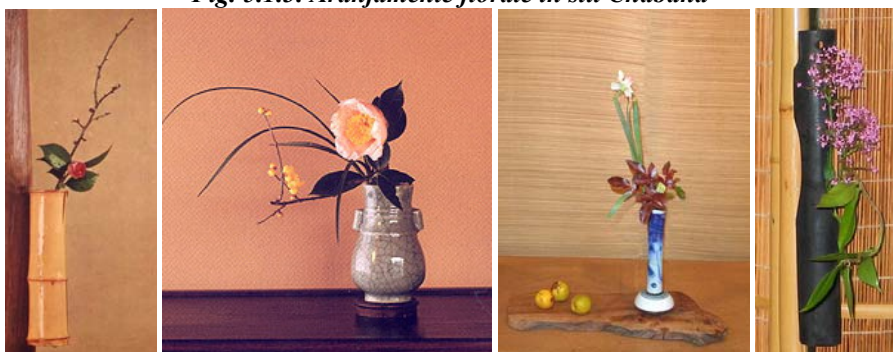

Fig. 5.1.4. Aranjamente florale în stil Nageire



Din combinarea stilurilor Rikka și Nageire ia naștere stilul Shoka (Seika) ce folosea la început doar 2 ramuri principale – *Yo* (principiul pozitiv) și *In* (principiul negativ), pentru ca mai târziu acest stil să consfințească obligativitatea folosirii a 3 ramuri principale care să semnifice trinitatea Cer–Om–Pământ; (fig. 5.1.5.).

Fig. 5.1.5. Aranjamente florale în stil Shoka



La sfârșitul secolului al XIX-lea, ca rezultat al deschiderii Japoniei spre spațiul cultural occidental și a influenței culturii occidentale apar stilurile Moribana și Heika (evolute din Nageire), în care se folosesc, pe lângă speciile tradiționale și plante din afara spațiului geografic japonez; aceste stiluri au fost promovate de școala Ohara și sunt asemănătoare ca mod de realizare, deosebirea dintre ele constând, în principal, în tipul de vas – jos și larg pentru Moribana, respectiv, înalt și îngust pentru Heika (fig. 5.1.6., 5.1.7.).

În perioada anilor 1920–1930, apare stilul Jiyubana (liber) în care este permisă folosirea și a altor materiale decât cele vegetale (sticlă, materiale sintetice, sârme, materiale textile, etc.), regulile de realizare fiind mai puțin stricte dându-se curs liber improvizației artistului spre realizarea unor combinații cu o mai mare semnificație decorativă (fig. 5.1.8.).

Fig. 5.1.6. Aranjamente florale în stil Moribana



Fig. 5.1.7. Aranjamente florale în stil Heika



Fig. 5.1.8. Aranjamente florale în stil Jiyubana

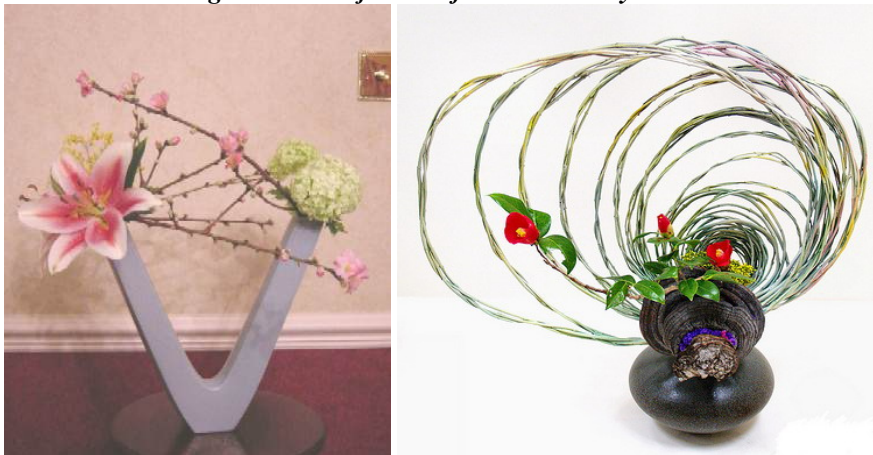

5.2. Școlile artei florale Ikebana

De-a lungul istoriei aranjamentele florale Ikebana au fost promovate de numeroase școli care și-au impus propriile reguli și stiluri, majoritatea dintre acestea fiind, de fapt, variații ale formei fundamentale de Ikebana stabilite de Ikenobo Senno în 1542, în manuscrisul „Senno Kuden”.

În prezent, se estimează că numărul școlilor care promovează aranjamentele florale Ikebana depășește 3000, școli ce funcționează nu numai în spațiul geografic japonez ci și în afara acestuia, prin intermediul filialelor din întreaga lume.

Dintre acestea, cele mai cunoscute și apreciate au fost și rămân școlile **IKENOBO**, **OHARA** și **SOGETSU**; acestea promovează majoritatea tipurilor (stilurilor) de aranjamente florale Ikebana, cu anumite particularități specifice care le diferențiază.

Școala **Ikenobo** este cea mai veche, datând, așa cum s-a mai arătat, din secolul al VI-lea și fiind denumită școala „marii tradiții”. Întemeietorul ei – călugărul Ono no Imoko – a devenit, după vizita în China ca trimis oficial al Curții imperiale japoneze, starețul templului Rokkaku-do din Kyoto sub numele de Senmu Ikenobo („*Ike no bo*” în japoneză înseamnă „sălașul de lângă apă”); aici el își dedică viața studiului florilor și a modului în care acestea pot fi folosite în simbolistica rituală budistă.

Senmu Ikenobo a formulat primele principii a ceea ce avea să devină mai târziu arta florală Ikebana, principii derivate din filozofia budhistă. Dintre acestea, cel mai important avea să fie principiul trinității – Cer-Om-Pământ, conform căruia florile oferite lui Budha trebuiau să fie în număr de 3, simbolizând cele 3 elemente principale ale Universului – Cerul, Omul și Pământul (în ordine descrescătoare ca lungime, în raport cu ierarhia lor în univers).

În diferite forme de prezentare, școala Ikenobo a promovat de-a lungul celor peste 1400 de ani de existență toate stilurile de aranjamente florale Ikebana; în prezent, cele mai populare stiluri promovate de școala Ikenobo sunt Rikka, Shoka, Moribana și Jiyubana fiecare dintre ele în diferite variante (fig. 5.2.1.).

Fig. 5.2.1. Stiluri promovate de școala Ikenobo

a) Rikka

b) Shoka



c) *Moribana*



d) *Jiyubana*



În prezent, școala Ikenobo este condusă de Sennei Ikenobo, cel de-al 45-lea maestru Ikenobo, descendent direct al întemeietorului acestei școli.

Școala **Ohara** a fost întemeiată în anul 1895 de către Unshin Ohara, descendent al unei familii de negustori din orașul Matsue, provincia Shimane. Mai este cunoscută și sub numele de școala „universalității formei”, preluând și impunând de la Choka Adachi (1887–1969, fondatorul unei școli destul de populare în perioada interbelică) kenzanul ca material de fixare a elementelor vegetale.

Această școală este promotoarea unui curent nou în arta florală Ikebana, caracterizat prin acordarea unei importanțe sporite varietății culorilor și a materialului vegetal, ca rezultat al pătrunderii influenței occidentale în spațiul geografic japonez.

Principalele stiluri promovate de școala Ohara sunt Moribana și Heika (o variantă proprie a stilului Nageire) – fig. 5.2.2., 5.2.3.

La acestea se adaugă, în prezent, stilul Jiyubana, caracterizat printr-o mare variabilitate în privința materialelor folosite (fig. 5.2.4.).

Fig. 5.2.2. Stilul Moribana promovat de școala Ohara



Fig. 5.2.3. Stilul Heika promovat de școala Ohara



Fig. 5.2.4. Stilul Jiyubana în variante ale școlii Ohara



Pentru realizarea acestor stiluri școala Ohara propune cinci metode de aranjare a materialului vegetal: *metoda naturală*, *metoda cromatică*, *metoda efectului masei*, *metoda combinării liniilor*, *metoda abstractă*.

Metoda naturală pune accent pe reprezentarea naturii așa cum este ea, în funcție de sezon, redarea minipeisajelor fiind tema cea mai frecvent întâlnită (fig. 5.2.5.).

Fig. 5.2.5. Metoda naturală în aranjamentele școlii Ohara



Metoda *cromatică* pune accent pe efectul culorilor în reprezentarea anotimpurilor și a minipeisajelor (fig. 5.2.6.).

Fig. 5.2.6. Metoda cromatică în aranjamentele școlii Ohara



Metoda *efectului masei* mizează pe efectul cantității în transmiterea mesajului dorit și propune legarea materialului vegetal în buchetele înainte de utilizare (fig. 5.2.7.).

Fig. 5.2.7. Metoda efectului masei în aranjamentele școlii Ohara



Metoda *combinării liniilor* pune accent pe efectul unduțiilor liniilor în redarea minipeisajelor (fig. 5.2.8.).

Fig. 5.2.8. Metoda efectului liniilor în aranjamentele școlii Ohara



Metoda *abstractă* permite folosirea și a altor materiale decât cele vegetale cu ajutorul cărora se realizează combinații dintre cele mai fanteziste (fig. 5.2.9.).

Fig. 5.2.9. Metoda abstractă în aranjamentele școlii Ohara



Școala Ohara este condusă în prezent de cel de-al cincilea maestru Ohara, Hiroki Ohara; sediile centrale ale acestei școli sunt în Tokio și Kobe iar filiale ale acesteia se întâlnesc în toată lumea.

Școala *Sogetsu* apare spre sfârșitul anilor 1920 (1925–1927), fiind întemeiată de Teshigahara Sofu (1900–1979). Mai este cunoscută și sub numele de școala „actualității expresiei” și promovează o libertate mai mare de exprimare a celor 3 stiluri pe care le practică, Moribana, Nageire și Jiyubana (fig. 5.2.10.). De exemplu, elementele principale, reprezentate de 2–3 ramuri sunt completate adesea cu câte 1–3 flori și/sau elemente nevegetale, întâlnite în natură (pietre) sau prelucrate (metal, plastic).

Aranjamentele realizate de școala Sogetsu sunt renumite și prin frumusețea deosebită a liniilor, redată atât cu elemente vegetale cât și nevegetale; de asemenea, școala Sogetsu promovează dimensiuni foarte diferite ale aranjamentelor florale, de la cele de numai câțiva cm la cele de 3–4 m, realizate din rădăcini sau ramuri de copac uscate, cu aspect sculptural.

Școala Sogetsu a fost inițiatoarea ideii de amplasare a aranjamentelor florale și în alte locuri ale locuinței decât alcovul (*Tokonoma*) și a diagramei (schemei) aranjamentelor (*Kakeizu*).

În prezent, școala Sogetsu este condusă de Hiroshi Teshigahara, fiul lui Sofu Teshigahara, întemeietorul școlii.

Fig. 5.2.10. Stiluri promovate de școala Sogetsu

a) Moribana



b) Nageire



c) Jiyubana



5.3. Principiile aranjamentelor florale Ikebana

Principiile artei florale orientale (Ikebana), conturate de-a lungul timpului, sunt:

- 1) perfecțiunea lineară;
- 2) triunghiul Cer–Om–Pământ;
- 3) asimetria;
- 4) reprezentarea scurgerii timpului și a succesiunii anotimpurilor;
- 5) simplitatea și modestia.

1. Perfecțiunea lineară. Acest principiu izvorăște din înțelegerea creșterii naturale a plantelor, din dragostea și respectul omului oriental pentru natură și Creatorul ei.

Privind un aranjament floral oriental se poate distinge o linie perfectă, mai mult sau mai puțin sinuoasă, așa cum – după omul oriental – această linie poate fi constatată în natură.

În concepția japoneză această linie (care reprezintă de fapt silueta materialului vegetal) este predominantă în fața culorii și parfumului și ea trebuie pusă în valoare în aranjamentele florale.

Prin transpunerea acestei linii existente și predominante din natură în aranjamentele florale omul oriental dorește să își exprime recunoștința față de Creator și dorința sa de a se integra în ordinea și armonia creată de Acesta. Perfecțiunea lineară existentă în natură se redă, cel mai adesea, în cadrul aranjamentelor florale cu ajutorul ramurilor cu forme deosebite, mai mult sau mai puțin torsionate, înfrunzite sau desfrunzite, în raport cu sezonul în care ne aflăm.

2. Triunghiul Cer–Om–Pământ reflectă în modul cel mai puternic simbolismul aranjamentelor florale orientale, conștiința omului oriental asupra locului care îi revine în cadrul ordinii stabilite de Creator – și anume faptul că a fost așezat de Creator între Cer și Pământ, ca cea mai importantă creație a Sa. Practic aceste 3 elemente sunt elementele cheie ale Universului.

Acest triunghi este imaginar și el se redă cu ajutorul a 3 elemente care pornesc din același loc, fiecare dintre ele având lungimi, poziții și denumiri specifice (fig. 5.3.1.).

Disponerea celor 3 elemente pornind din același punct de la bază sugerează unitatea dintre Creator și creație iar mărimea acestora sugerează ordinea ierarhică în care acestea o au – Creatorul–Omul–Pământul. Materialul vegetal folosit pentru simbolizarea celor 3 elemente poate fi reprezentat fie numai de ramuri cu contur deosebit fie de ramuri asociate cu flori, respectând mărimea, modul de dispunere și importanța fiecărui element în cadrul aranjamentului.

Elementul cel mai lung, simbolizând Cerul poartă numele de **SHIN** și reprezintă practic elementul la care se raportează toate celelalte elemente, axa întregii compoziții.

Fig. 5.3.1. Modul de dispunere a celor 3 elemente în cadrul triunghiului Cer–Om–Pământ

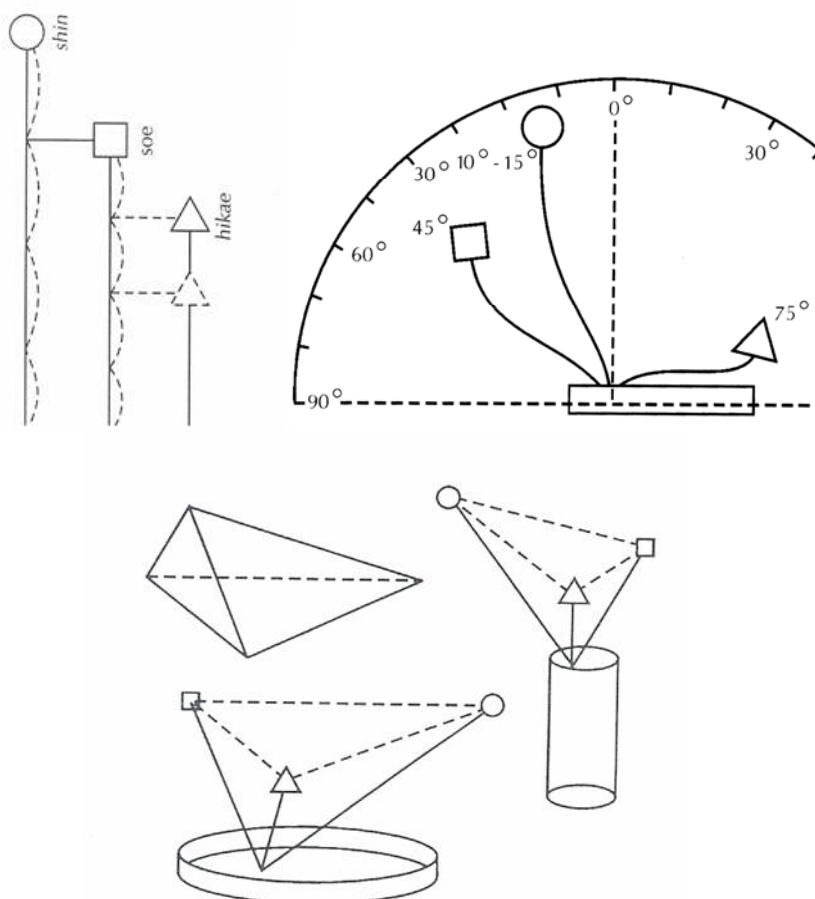

El este reprezentat, cel mai adesea, de o ramură cu contur deosebit și se dimensionează, în majoritatea stilurilor, la lungimea de o dată și jumătate din înălțimea vasului.

În unele stiluri însă dimensionarea elementului Shin se face în raport cu mărimea vasului, astfel:

- pentru aranjamentele realizate în vase mici, ramura Shin are lungimea egală cu suma dintre înălțimea și diametrul vasului;
- pentru aranjamentele realizate în vase mijlocii, ramura Shin are lungimea egală suma dintre înălțimea și diametrul vasului înmulțită cu 1,5;
- pentru aranjamentele realizate în vase mari, ramura Shin are lungimea egală cu suma dintre înălțimea și diametrul vasului înmulțită cu 2.

Dispunerea elementului Shin se face în unghiuri variind între 0 și 120 de grade față de verticală, în funcție de stilul sau substilul compoziției și școala la care ne raportăm.

Cel de-al doilea element, simbolizând Omul, poartă numele de *SOE*; el se dimensionează la lungimea de 3/4 din primul element și se poziționează lateral, mai mult sau mai puțin înclinat și pornind din același punct ca și acesta. Mărimea și modul de dispunere al celui de-al doilea element reflectă, în filosofia aranjamentelor Ikebana, rangul pe care omul îl are în univers, respectiv, aceea de ce-a mai importantă creație a Creatorului.

Cel de-al treilea element, reprezentând Pământul și purtând numele de *HIKAE*, se dimensionează la lungimea de 3/4 din cel de-al doilea element. Se poziționează înaintea primelor două elemente, în poziție ușor opusă celui de-al doilea element, astfel încât să creeze impresia că pornește – ca și primele două elemente – din același punct.

Acest mod de dispunere și dimensionare a celui de-al treilea element sugerează faptul că pământul se supune atât Creatorului cât și omului de care este indisolubil legat.

În funcție de stil, pe lângă aceste 3 elemente obligatorii se mai pot adăuga și elemente suplimentare, care au rolul de a finisa aranjamentul floral respectiv.

Într-o altă interpretare, cele 3 elemente componente ale triunghiului imaginar prezent în aranjamentele florale japoneze pot să simbolizeze trinitatea familiei – tatăl, mama și copilul.

3. Asimetria. În concepția japoneză frumosul nu poate fi disociat de asimetrie, aceasta fiind prezentă la tot pasul în natură; omul oriental consideră simetria o invenție a omului, în contradicție cu ceea ce există în natură și, prin urmare, ea trebuie evitată și în aranjamentele florale.

Asimetria este, în filozofia japoneză, singura în măsură să sugereze vastitatea și diversitatea formelor întâlnite în natură și, de aceea, ea reprezintă o sursă inepuizabilă de frumusețe în cadrul aranjamentelor florale japoneze.

4. Reprezentarea scurgerii timpului și a succesiunii anotimpurilor. Fiecare dintre aranjamentele florale orientale trebuie să reflecte scurgerea timpului și succesiunea anotimpurilor. De aceea, aranjamentele florale orientale (exceptându-le, desigur, pe cele moderne, aparținând stilurilor libere) trebuie executate doar cu flori naturale, existente în sezonul respectiv, acestea sugerând, în același timp și etapele prin care trece omul în viață.

Astfel, aranjamentele florale executate primăvara și care simbolizează primăvara, copilăria și tinerețea se realizează din ramuri puternic torsionate, cu muguri care stau să se desfacă sau cu frunze proaspăt desfrunzite, din flori îmbobocite sau care stau să se deschidă.

Aranjamentele florale executate în sezonul de vară și care simbolizează acest sezon și maturitatea ca etapă din viața omului se realizează din ramuri bine înfrunzite și flori deschise, dispuse în aranjamente mai bogate și mai variat colorate.

Aranjamentele florale care simbolizează toamna ca anotimp și apropierea de vârsta a treia ca etapă din viața omului se realizează din ramuri cu frunze îngălbenite sau ruginii și ramuri cu fructe de sezon.

În sfârșit, aranjamentele florale realizate în timpul iernii pentru sugerarea acestui anotimp și a bătrâneții ca etapă din viața omului sunt executate din ramuri desfrunzite, puternic torsionate, rădăcini nude, torsionate, ramuri cu fructe uscate dar și din ramuri cu frunze veșnic verzi (pin și alte conifere), acestea din urmă simbolizând veșnicia și ciclul continuu al vieții.

5. Simplitatea și modestia reflectă caracteristici ale omului oriental; chiar și o floare sau ramură foarte simplă, cu contur deosebit, culeasă din natură și așezată într-un vas pot să aducă bucurii la fel de mari cum aduc pentru occidentali florile scumpe, așa zis aristocrate.

5.4. Stilurile aranjamentelor florale Ikebana

Principalele **etape** parcurse de aranjamentele florale Ikebana de-a lungul istoriei și care s-au concretizat în **stiluri** consacrate (sau tipuri după unii autori) sunt:

- aranjamentele RIKKA;
- aranjamentele (buchetele) CHABANA (buchete destinate ceremoniei ceaiului);
- aranjamentele NAGEIRE;
- aranjamentele SHOKA (SEIKA);
- aranjamentele MORIBANA;
- aranjamentele HEIKA;
- aranjamentele JIYUBANA.

Aceste stiluri au fost și sunt promovate în diferite forme iar uneori și denumiri diferite, în funcție de școala care le-a lansat.

1. Aranjamentele RIKKA. Au fost promovate pentru prima dată de școala Ikenobo în secolul XVI, având o semnificație profund religioasă și fiind destinate în exclusivitate templelor budhiste.

Ele își au originea în buchetele *TATEBANA*, compuse dintr-o singură ramură numită *SAKAKI* sau dintr-un mănunchi de ramuri dispuse vertical, buchete care apar în secolul VI și care erau folosite în ceremoniile religioase închinare zeului Budha.

Mai târziu aranjamentele Rikka sunt promovate de școala Sogetsu și în cadrul locuințelor nobililor, într-o nișă specială numită alcov (*Tokonoma*) pentru ca azi să fie întâlnite în toate spațiile, publice sau particulare.

Având un număr mare de elemente și sugerând peisaje din natură, aranjamentele Rikka mai sunt cunoscute și sub numele de „buchetul peisaj”.

Pe lângă respectarea și simbolizarea sezonului cu ajutorul elementelor vegetale componente, poziționarea acestora în raport cu punctele cardinale constituie elemente de bază în realizarea aranjamentelor Rikka.

Astfel, partea apicală a aranjamentului sugerează iarna și nordul, partea bazală vara și sudul, partea dreaptă primăvara și estul iar partea stângă toamna și vestul. Aranjamentele Rikka se caracterizează prin dimensiuni mari care pot ajunge până la 1,5/1,0 m, fiind alcătuite din 7 sau 9 elemente (*Yakueda*), fiecare dintre ele cu denumiri și simboluri specifice (fig. 5.4.1.).

Fig. 5.4.1. Schema unui aranjament RIKKA

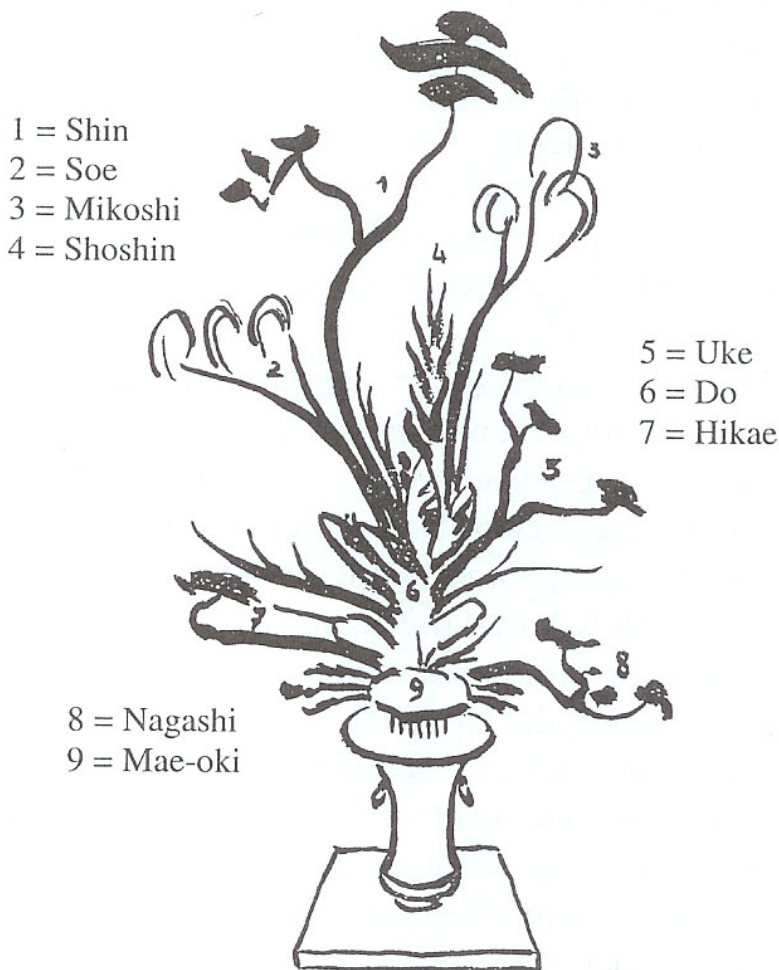

Astfel, elementul principal, purtând numele de *Shin*, este reprezentat cel mai adesea de o ramură de pin sau de prun înflorit și la el se raportează toate celelalte elemente: *Soe*, *Mikoshi*, *Shoshin*, *Uke*, *Do*, *Hikae*, *Nagashi* și *Maeoki*.

După promotorii școlii Ikenobo aceste ramuri (elemente) au următoarele semnificații:

- Shin – ramura principală, axa compoziției;
- Soe – ramura ajutătoare, sugerează centrul și se poziționează la jumătate din înălțimea ramurii Shin;
- Mikoshi – sugerează perspectiva și echilibrează ramura ajutătoare;
- Shoshin – consolidează centrul aranjamentului;
- Uke – ramura primitoare, întregește aranjamentul;
- Do – trunchiul;
- Hikae – ramura însoțitoare, echilibrează ramura primitoare;
- Nagashi – ramura curgătoare, maschează gura vasului;
- Maeoki – ramura anterioară, maschează, împreună cu ramura curgătoare, gura vasului.

Pe lângă aceste 9 ramuri se pot folosi și elemente (erbage sau lemnoase) suplimentare numite *Ashirai*, cu rol în finisarea aranjamentului.

Vasul folosit în aranjamentele Rikka este un vas cu deschidere largă în partea superioară, cel mai adesea din bronz sau alte metale grele, simplu sau cu ornamentații pe teme religioase, colorat în nuanțe mai mult sau mai puțin închise.

Aranjamentele Rikka sunt considerate cele mai riguroase din punct de vedere a texturii, tipului și regulilor de dispunere a materialului vegetal și a caracteristicilor vasului; realizarea unor astfel de aranjamente este foarte dificilă, presupune multă pricepere și dexteritate.

Plecând de la această dificultate de execuție a aranjamentelor în stil Rikka și din dorința de a oferi executanților o mai mare posibilitate de exprimare a propriei creativități, școala Ikenobo a lansat în anul 1999 o variantă modernă a stilului Rikka, numită *Rikka Shimputai*, urmând ca varianta clasică, tradițională (în care se respectă regulile amintite anterior) să poarte numele de *Rikka Shofutai* (fig. 5.4.2., 5.4.3.). În această variantă modernă a stilului Rikka s-au eliminat punctele fixe de plecare a materialului vegetal. În locul celor 7 sau 9 ramuri se folosesc 2 ramuri denumite *Shu* și *Yo* utilizate fie singular, fie în buchete alături de elementele de finisaj numite *Ashirai*.

De asemenea, varianta Shimputai a stilului Rikka acordă o mai mare importanță culorilor, cantității și texturii materialelor folosite (atât materialul vegetal cât și vasul) ceea ce imprimă aranjamentului o notă de prospețime, strălucire și relaxare.

2. Aranjamentele (buchetele) CHABANA. Se impun în secolul XVI, fiind inspirate de meditația care însoțește ceremonialul servirii ceaiului în spațiul oriental. Sunt buchete simple, realizate spontan și fără retușuri sub privirile invitaților, esențiale fiind rapiditatea și dexteritatea mișcărilor de îmbinare a materialelor vegetale în cadrul buchetului (fig. 5.4.4.).

Fig. 5.4.2. Aranjamente în stil RIKKA SHOFUTAI



Fig. 5.4.3. Aranjamente în stil RIKKA SHIMPUTAI



Fig. 5.4.4. Aranjamente CHABANA



Buchetele Chabana au fost promovate, ca și aranjamentele Nageire, de marele maestru al școlii Ikenobo, Sen no Rikyu. Aceste buchete nu se supun regulilor tehnice ale celorlalte tipuri de aranjamente, ele fiind bazate pe sentimentele de calm, sinceritate, respect și meditație care îi animă pe participanții la ceremonialul de servire a ceaiului.

Se realizează din flori efemere, în fază de boboc care să se deschidă sub ochii invitaților, în timpul ceremoniei de servire a ceaiului: camelia, bujor simplu, măceș, cireș, zorele, nufăr, etc.

Acest buchet se leagă la bază, în timpul realizării, pe un bețișor sau o ramură mică, ascuțită la capătul bazal, pentru a servi la sprijinirea pe vasul care îl va susține.

Ca și în cazul mișcărilor de realizare a buchetului, constituie un farmec și o dexteritate modul în care buchetul este „aruncat” în vas, acesta trebuind introdus prin această mișcare de aruncare în vas dintr-o singură mișcare.

Se pot folosi vase înguste (mai mult sau mai puțin înalte) sau largi (mai mult sau mai puțin plate), în funcție de silueta și volumul buchetului pe care trebuie să îl susțină. Cel mai adesea, materialele din care sunt realizate vasele sunt reprezentate de bronz sau bambus.

3. Aranjamentele NAGEIRE. Au fost promovate spre sfârșitul secolului al XVI-lea de către marele maestru Ikenobo Sen no Rikyu, sub forma unor buchete simple, realizate dintr-un număr restrâns de elemente, preluate din natură și așezate liber în vase înalte. Dacă aranjamentele Rikka ale acelor timpuri erau destinate doar templelor budiste aranjamentele Nageire decorau alcovul (Tokonoma), respectiv locul de onoare din camera de oaspeți japoneză.

Pentru alcătuirea aranjamentelor Nageire se foloseau doar elemente vegetale întâlnite în sezonul respectiv, această regulă fiind valabilă și în prezent.

Susținerea elementelor vegetale în vas se face liber, prin introducerea acestora între pârgii de lemn fixate în interiorul vasului (vezi capitolul III).

La început pentru realizarea aranjamentelor Nageire se folosea o singură ramură, mai mult sau mai puțin torsionată, ramificată sau nu, tocmai pentru a exprima simplitatea întâlnită în natură.

Mai târziu, devine obligatorie folosirea celor 3 elemente, simbolizând Cerul, Omul și Pământul, dispuse în unghiuri diferite, după regulile specifice triunghiului pe care îl alcătuiesc împreună (unghiuri care pot fi redată cu ajutorul diagramei aranjamentelor - *Kakeizu*); toate elementele trebuie să plece din același punct pentru a sugera unitatea celor 3 simboluri pe care le reprezintă.

Orientarea celor 3 elemente se poate face pe stânga sau pe dreapta iar în funcție de unghiul dintre acestea se cunosc mai multe variante (substiluri) de realizare a aranjamentelor Nageire, cele mai apreciate fiind substilurile: vertical, drept, contrastant, cascadă și înclinat (fig. 5.4.5.– 5.4.11.).

Fig. 5.4.5. Aranjament în stil NAGEIRE vertical stânga

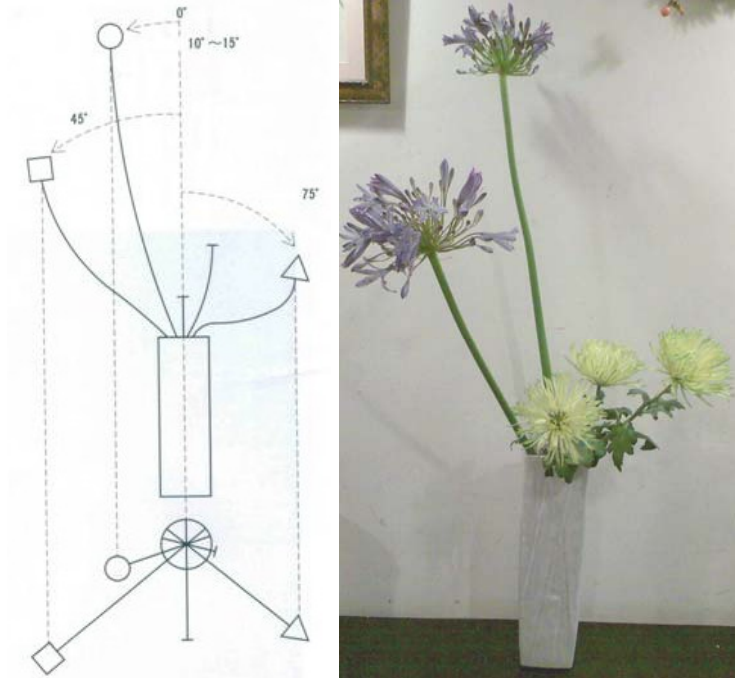

Fig. 5.4.6. Aranjament în stil NAGEIRE vertical dreapta

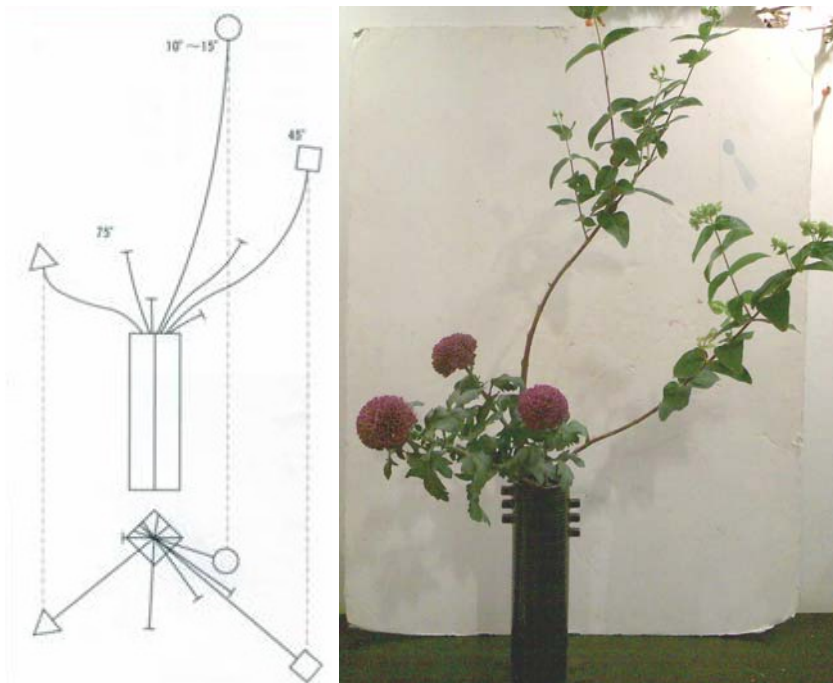

Fig. 5.4.7. Aranjament în stil NAGEIRE drept dreapta

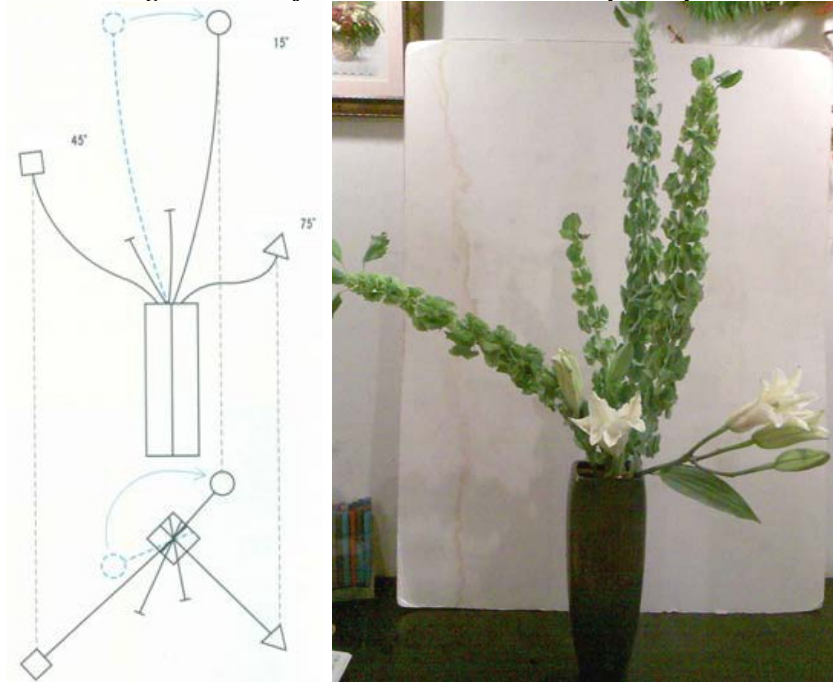

Fig. 5.4.8. Aranjament în stil NAGEIRE contrastant stanga

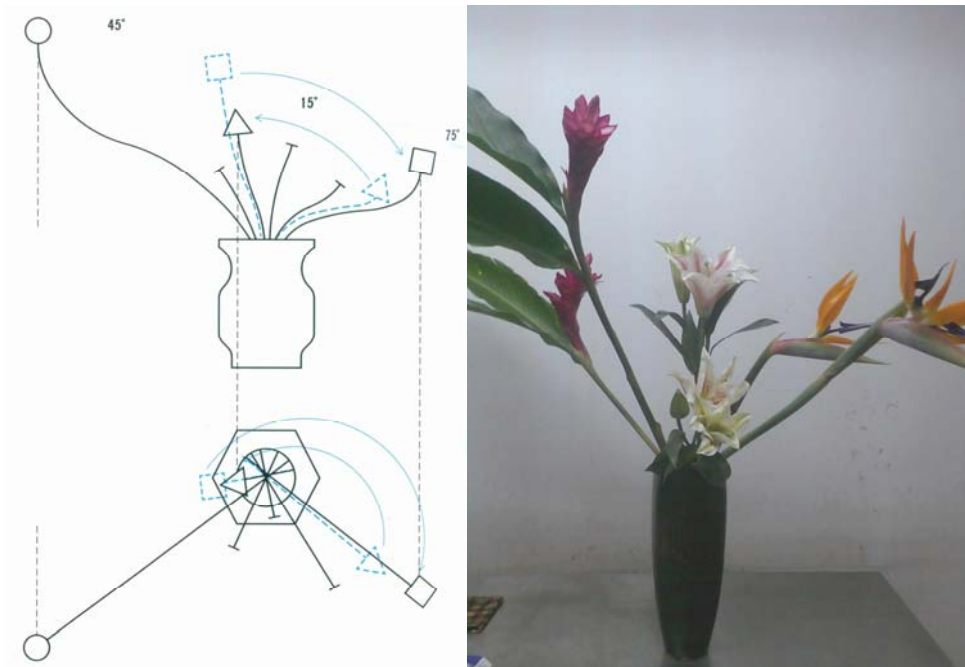

Fig. 5.4.9. Aranjament în stil NAGEIRE cascadă stanga

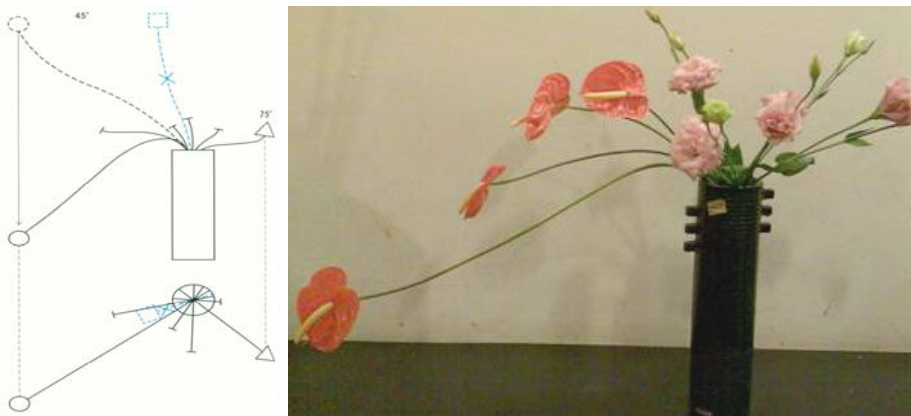

Fig. 5.4.10. Aranjament în stil NAGEIRE înclinat stanga

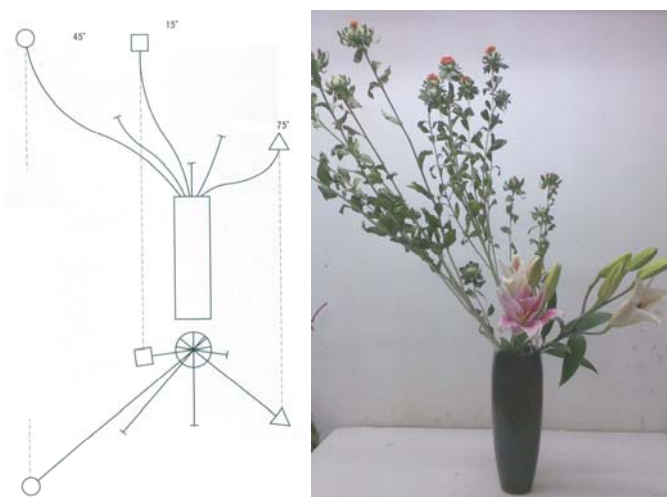
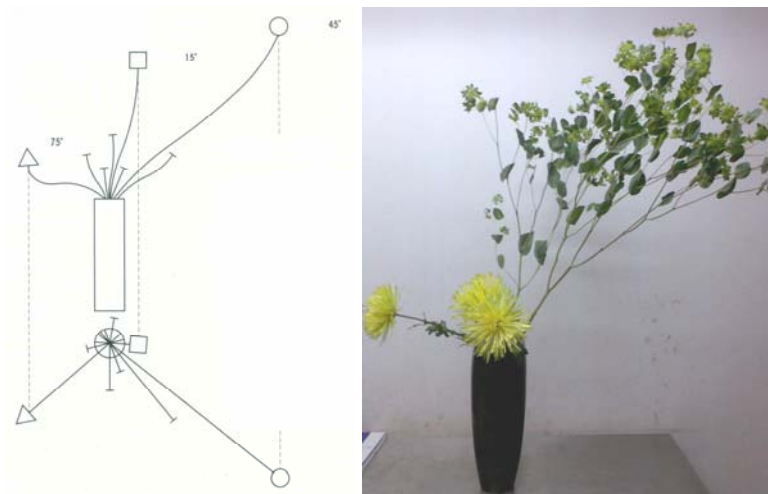

Fig. 5.4.11. Aranjament în stil NAGEIRE înclinat dreapta



4. Aranjamentele SHOKA (SEIKA). Au apărut la sfârșitul secolului al XVIII-lea din combinarea stilurilor Rikka și Nageire, promotorul lor fiind maestrul Ikenobo Senjo care în cartea sa „O sută de principii în aranjarea florilor” stabilește definitiv regulile acestui stil.

Pentru început aceste aranjamente se realizau doar din 2 elemente (ramuri) numite *Yo* (principiul pozitiv) și *In* (principiul negativ) pentru ca mai târziu să se adopte principiul celor 3 elemente *Shin*, *Soe* și *Tai* (Cerul, Omul și Pământul) numite generic Yakueta și reprezentate fie de 3 ramuri fie de grupe a câte 3 ramuri pentru fiecare dintre elemente.

Vasul în aranjamentele Shoka simbolizează sursa vieții și el trebuie să fie, în general, simetric și cu deschidere largă în partea superioară. În funcție de modul de dispunere pe gura vasului a triunghiului format de cele 3 elemente se disting următoarele 3 substiluri de realizare a aranjamentelor florale Shoka (fig. 5.4.12.):

Fig. 5.4.12. Dispunerea triunghiului imaginar într-un aranjament Shoka

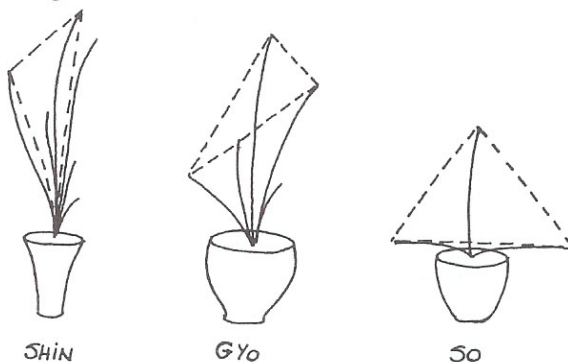

- **ceremonios (Shin)** în care triunghiul imaginar format de cele 3 elemente este dispus drept, sprijinându-se cu unghiul cel mai ascuțit pe marginea vasului, acesta fiind un vas înalt și îngust;

- **semiceremonios (Gyo)** în care triunghiul imaginar are o poziție oblică, fiind ceva mai larg, ca și vasul pe care se sprijină;

- **liber (So)** în care triunghiul imaginar este mai mult larg decât înalt și se sprijină cu ipotenuza pe vas care este, de asemenea, mai larg.

Ca și în cazul stilului Rikka, aranjamentele Shoka sunt promovate în prezent în 2 variante: varianta tradițională – *Shoka Shofutai* și varianta modernă – *Shoka Shimputai* (fig. 5.4.13. – 5.4.14.).

Aranjamentele Shoka Shofutai trebuie să scoată în evidență caracteristicile particulare ale fiecărui element folosit în aranjament. Dimensiunile celor 3 ramuri sunt reprezentate, în general, astfel: Shin de 2–3 ori înălțimea vasului, Soe 2/3 din înălțimea lui Shin iar Tai 1/3 din înălțimea lui Shin; respectarea acestor dimensiuni are menirea să reliefeze frumusețea ordonată.

Fig. 5.4.13. Aranjamente Shoka Shofutai



Fig. 5.4.14. Aranjamente Shoka Shimputai





Aranjamentele Shoka Shimputai sunt mai puțin stricte în privința dimensiunilor și regulilor de dispunere a elementelor vegetale, permițând o mai mare libertate de expresie a artistului; renunțarea la dimensiunile stricte ale elementelor componente este văzută ca o cale de a scoate în evidență frumusețea neproportionată.

Foarte adesea, în aranjamentele Shoka Shimputai se folosesc doar 2 elemente în loc de 3, numite Shu (partea luminoasă) și Yo (partea umbrită), însoțite sau nu de o ramură adițională numită Ashirai.

Ambele variante utilizează în prezent kenzanul sau shippo pentru fixarea materialului vegetal.

5. Aranjamentele MORIBANA. Au fost lansate în secolul XIX de școala Ohara, ca rezultat al pătrunderii influenței occidentale în spațiul japonez; mai sunt cunoscute și sub numele de Ikebana modernă întrucât permite folosirea și a altor elemente vegetale străine de peisajul japonez sau chiar a elementelor non-vegetale.

Se realizează în vase plate, deschise, folosind ca element de fixare a materialului vegetal kenzanul sau shippo iar pe lângă cele 3 elemente obligatorii pentru realizarea triunghiului Cer–Om–Pământ se folosesc și elemente vegetale suplimentare, cunoscute sub numele de *Jushi*, pentru finisarea aranjamentului ; din acest motiv, unii autori mai numesc acest tip de aranjament și aranjamentul peisaj (fig. 5.4.15.).

În variantele tradiționale, cele 3 elemente obligatorii trebuie să plece din același punct pentru a sugera unitatea dintre ele; în variantele moderne însă se permite fixarea în puncte diferite a acestora. Dimensiunile celor 3 elemente obligatorii sunt: Shin 1,5 diametrul vasului + înălțimea vasului, Soe 3/4 din înălțimea lui Shin iar Hikae jumătate din înălțimea lui Shin.

Poziționarea kenzanului se face, de regulă, lateral astfel încât materialul vegetal să ocupe circa 1/3 din suprafața vasului; cel mai adesea, kenzanul se maschează cu pietre sau frunziș.

Fig. 5.4.15. Aranjamente în stil Moribana



Poziționarea celor 3 elemente principale dintr-un aranjament Moribana se poate face sub diferite unghiuri, pe stânga sau pe dreapta, rezultând următoarele sub-stiluri: vertical, drept, contrastant, cascadă, înclinat (fig. 5.4.16.–5.4.23.).

Fig. 5.4.16. Aranjament MORIBANA vertical stânga

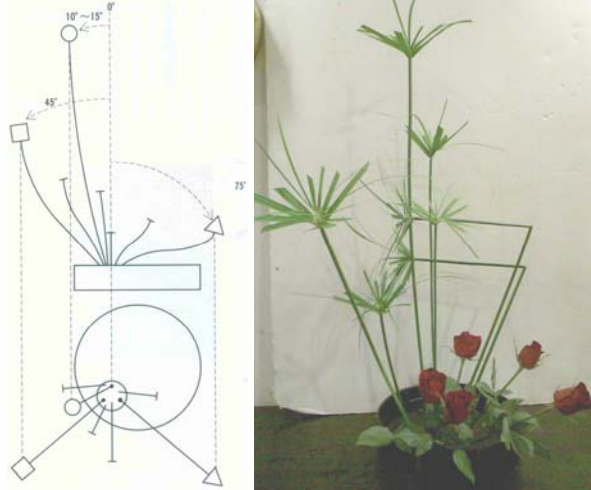

Fig. 5.4.17. Aranjament MORIBANA vertical dreapta

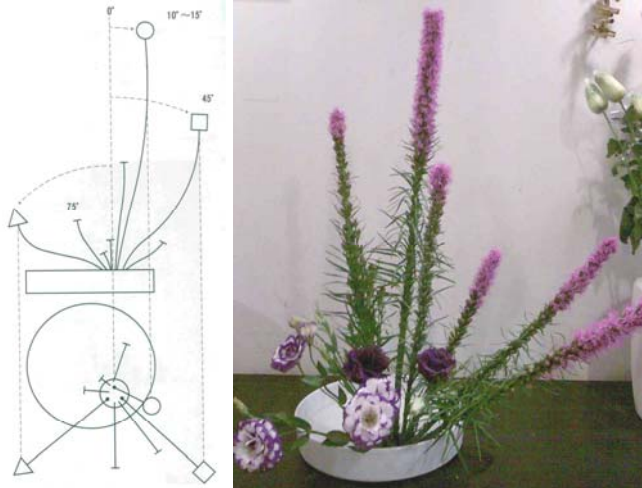

Fig. 5.4.18. Aranjament MORIBANA drept dreapta

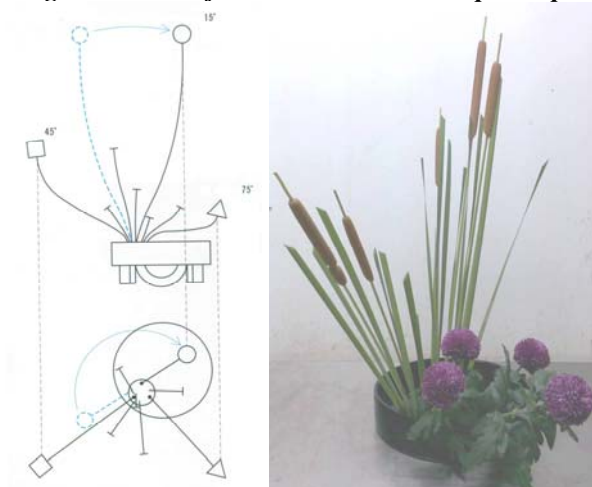

Fig. 5.4.19. Aranjament MORIBANA drept stânga

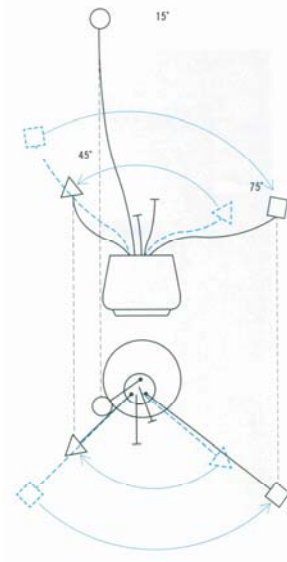

Fig. 5.4.20. Aranjament MORIBANA cascadă dreapta

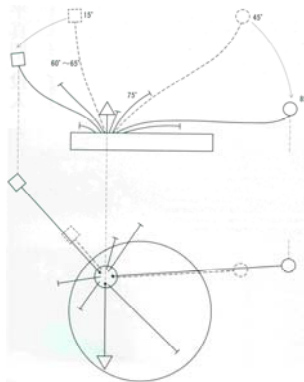

Fig. 5.4.21. Aranjament MORIBANA înclinat stânga

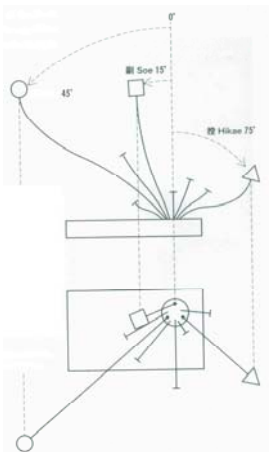
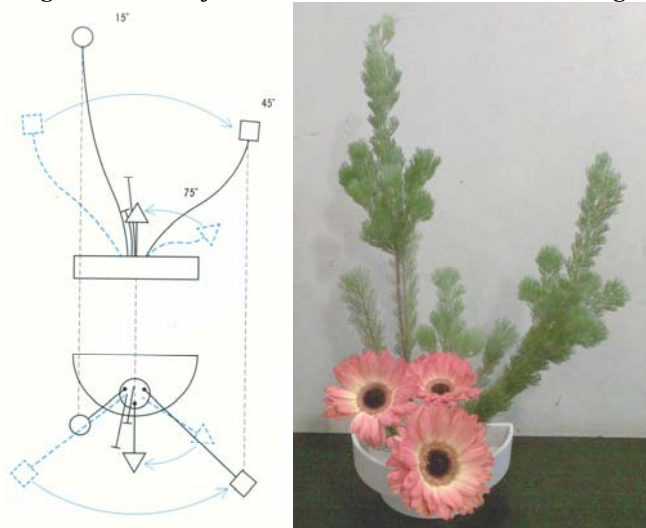

Fig. 5.4.22. Aranjament MORIBANA înclinat dreapta



Fig. 5.4.23. Aranjament MORIBANA contrastant stânga



6. Aranjamentele HEIKA. Sunt promovate de școala Ohara, ca derivate ale stilului Nageire. Principiile de aranjare a florilor sunt similare celor utilizate în stilul Moribana, cu deosebirea că se folosesc vase înalte și înguste (fig. 5.4.24.).

Aranjamentele *Heika* se întâlnesc în următoarele sub-stiluri:

- substilul *vertical* – ramura principală, având lungimea mai mare de două ori decât înălțimea vasului, este dispusă drept, sub un unghi de 0 grade față de verticală;

- substilul *drept* – ramura principală este dispusă drept, sub un unghi de 15 grade față de verticală, în fața ei fiind dispusă ramura secundară sub un unghi de 10 grade iar în stânga ramura terțiară, sub un unghi de 30 grade;

Fig. 5.4.24. Aranjamente în stil HEIKA



- substilul *înclinat* – ramura principală este dispusă înclinat, sub un unghi de 70 grade față de verticală;
- substilul *casadă* – ramura principală atinge marginea vasului și este îndreptată în jos, sub un unghi de 130 grade față de verticală;
- substilul *contrastant* – ramura principală este înclinată spre stânga, sub unghi de 45 grade față de verticală iar opus acesteia sunt dispuse ramurile secundară și terțiară sub un unghi de 10, respectiv 45 grade față de verticală.

7. Aranjamentele JIYUBANA. Sunt promovate de toate școlile și se caracterizează printr-o mare libertate de expresie a artistului care accentuează aspectul decorativ folosind materiale dintre cele mai diverse (fig. 5.4.25.).

Fig. 5.4.25. Aranjamente în stil JIYUBANA (Free Style)



VI. ARTA FLORALĂ OCCIDENTALĂ

Deși asocierea florilor în diferite forme de aranjare era cunoscută în spațiul occidental încă din antichitate totuși consacrarea aranjamentelor florale la nivel de artă se produce abia în secolul al XIX-lea, în timpul reginei Victoria a Marii Britanii, când apar adevărate școli de promovare a aranjamentelor florale.

De-a lungul timpului s-au dezvoltat mai multe tipuri de aranjamente, fiecare dintre ele cu trăsături specifice, bine individualizate și cu mai multe forme de realizare.

Fie că sunt realizate pentru un anumit eveniment din viața noastră sau pentru decorul ocazional al interioarelor și indiferent de tip sau stil, aranjamentele florale occidentale se caracterizează prin *bogăția și varietatea materialului vegetal și a culorilor*.

Spre deosebire de spațiul oriental – unde aranjamentele florale se realizează cel mai frecvent în vase, în spațiul occidental cele mai frecvente tipuri de aranjamente florale sunt buchetele. Acestea sunt, cel mai adesea, legate de un anumit eveniment din viață, în funcție de care se și aleg elementele componente (materialul vegetal și accesoriile).

Principiile care stau la baza aranjamentelor florale occidentale sunt:

- unitatea;
- respectarea proporțiilor;
- accentul și dominanța;
- echilibrul;
- simetria sau asimetria;

Unitatea este principiul conform căruia indiferent de numărul și tipul materialelor utilizate în alcătuirea unui aranjament floral acestea sunt asociate astfel încât împreună să constituie un tot unitar, inseparabil, fiecare dintre componente având un loc și rol bine determinat în cadrul compoziției respective.

Respectarea proporțiilor se referă la corelația dintre mărimea unui anumit element și mărimea celorlalte elemente ale aranjamentului floral respectiv; raportarea se face atât la materialul vegetal cât și la vas și celelalte accesorii care constituie parte integrantă a aranjamentului (panglici, lumânări, felicitări, etc.).

Acest principiu are în vedere, de asemenea, locul pe care aranjamentul floral îl ocupă în cadrul încăperii unde este amplasat, mărimea acestuia trebuind să se încadreze armonios în spațiul în care este amplasat. De exemplu, un aranjament realizat pe orizontală își găsește locul pe o masă, în centru sau lateral în timp ce un aranjament realizat pe verticală se va amplasa jos pe podea, într-un colț sau în centru dacă poziția mobilierului permite să fie admirat din toate direcțiile. Proporția dintre înălțimea vasului și cea a buchetei este foarte importantă pentru aspectul

estetic al compoziției, valoarea optimă a acesteia fiind 1/3; alte valori armonioase ale acestui raport sunt : 3/5, 5/8, 1/1,6.

Accentul și dominanța sunt principii care au în vedere direcția din care este privit aranjamentul respectiv. Pentru un aranjament floral vizibil din toate direcțiile (de exemplu, un aranjament floral circular, amplasat pe o masă festivă), accentul și dominanța se vor distribui uniform pe toată suprafața aranjamentului, astfel încât acesta pare că este privit „din față” din toate unghiurile încăperii.

În cadrul unui aranjament dispus pe verticală și amplasat într-un colț, accentul și dominanța vor cădea doar pe partea expusă privirii, dispunerea materialului vegetal și a accesoriilor subordonându-se unghiului din care privitorul examinează compoziția.

Echilibrul. Având în vedere încărcătura, în general, mare a unui aranjament floral occidental, nu înseamnă neapărat că un aranjament stabil fizic este și corect realizat. În acest context, un aranjament floral trebuie să fie corect proporționat de o parte și de alta a liniei imaginare care coboară prin centrul aranjamentului, de la vârf spre baza acestuia.

Acest principiu al echilibrului se aplică atât în cazul aranjamentelor simetrice cât și al celor asimetrice însă la fel de bine el trebuie să se regăsească și în aranjamentele mai puțin voluminoase.

Simetria sau asimetria. Sunt două principii conform cărora materialul vegetal și accesoriile pot fi distribuite în cantități egale sau inegale de o parte și de alta a liniei imaginare care unește vârful cu baza aranjamentului, rezultatul fiind concretizat în aranjamente simetrice sau asimetrice. Aranjamentele simetrice au fost mult căutate în trecut, ele se încadrează în forme relativ geometrice și sunt destul de greu de realizat. Aranjamentele asimetrice sunt considerate mai naturale, ele se apropie mai mult de natură și au apărut ca rezultat al pătrunderii influenței japoneze în stilul de aranjare a florilor din spațiul occidental.

Elementele specifice aranjamentelor florale occidentale sunt:

- forma;
- mărimea;
- textura;
- aspectul cromatic.

Forma este elementul dat de conturul oricărei compoziții; ea poate fi regulată – o formă relativ geometrică în cadrul compozițiilor simetrice (globuloasă, conică sau tronconică) sau neregulată, în cadrul compozițiilor naturale, asimetrice.

Mărimea aranjamentelor variază, de asemenea, în funcție de tip și stil, de la câțiva cm în cadrul buchetelor mici, destinate nou-născuților la 1,5–2,0 m în cadrul aranjamentelor funerare.

Textura este dată de calitatea materialului vegetal și a accesoriilor folosite în realizarea aranjamentelor – dur, moale, neted, contorsionat și ea

trebuie să se armonizeze cu textura obiectelor din spațiul unde este amplasat aranjamentul floral respectiv.

Aspectul cromatic poate fi unicolor, bicolor sau multicolor, respectând regulile privitoare la simbolurile și asocierea culorilor.

În arta florală occidentală, cele mai folosite tipuri de aranjamente sunt buchetele, urmate de aranjamentele realizate în vase și ele pot fi executate atât din material vegetal verde (proaspăt) cât și din material vegetal uscat.

6.1. Buchetele realizate din material vegetal verde (proaspăt)

Din punct de vedere al formei și modului de realizare se disting două mari tipuri de buchete: buchetele *rotunde* (circulare sau multifățetate) și buchetele *frontale* (unifățetate). În raport cu evenimentul pentru care sunt realizate se întâlnesc următoarele tipuri de buchete: *buchete pentru nou-născuți*, *buchete de botez*, *buchete de nuntă*, *buchete pentru aniversări*, *buchete pentru recepții*, *buchete funerare și comemorative*.

6.1.1. Buchetele rotunde sau multifățetate (circulare)

Aceste buchete sunt potrivite pentru aproape toate ocaziile și se încadrează în forme relativ geometrice, cea mai frecventă fiind forma globuloasă; pe lângă aceasta se mai întâlnesc formele conice, discoidale, tronconice (fig. 6.1.1.1.). Buchetele rotunde sunt identice din toate unghiurile, sunt mai mult late decât lungi și pot avea diametrul variabil, de la 10 cm la 40–50 de cm, în funcție de cantitatea de material vegetal folosit și ocazia pentru care sunt realizate.

Întrucât asemenea buchete se afirmă din toate direcțiile este foarte important ca acestea să fie uniforme pe toată suprafața. Florile și verdeața trebuie să se completeze reciproc și lor li se pot adăuga materiale decorative (în special panglici și mărgel).

Speciile cel mai frecvent utilizate în astfel de buchete sunt: *garoafele*, *gerbera*, *trandafirii*, *frezia*, *Alstroemeria*, *crizantemele*, *calele*, *majoritatea speciilor de grădină*.

Verdeața fină (lăstari de *Asparagus*, *graminee ornamentale*, frunzele de *Nolina incurbata* sau *Xerophyllum* – *bear grass*, *iarbă grasă*) poate depăși nivelul florilor atunci când este dispusă mai rar în timp ce verdeața mai grosieră (frunzele de ferigi, frunzele proprii ale florilor) nu trebuie să depășească nivelul florilor.

Fig. 6.1.1.1. Tipuri de buchete multifacetate



Pentru finisarea buchetelor circulare se poate forma la baza acestora, înainte de punctul de legare, o așa zisă manșetă din frunze mai mari (frunze de *Spathiphyllum* sau de *bujor*, de exemplu) sau tulpini volubile (tulpini de *iederă* sau *Pothos*); cu acestea se conferă stabilitate buchetului, iar din punct de vedere optic manșeta de frunze închide foarte bine buchetul.

Această manșetă poate fi înlocuită uneori cu un material decorativ foarte fin (hârtie creponată, celofan, plasă din fibre plastice sau textile) și în acord cu ținuta de ansamblu a buchetului.

Fiind expuse privirii din toate direcțiile buchetele rotunde (multifațetate) se așează pe piese joase sau medii de mobilier, care să le facă vizibile de sus în jos.

În privința modului de asamblare, buchetele rotunde se lucrează direct în mână, pornind dinspre vârf spre bază.

Astfel, prima floare, care va constitui centrul buchetului se ține în mâna stângă cu degetele mare, arătător și mijlociu, iar cu mâna dreaptă se așează eșalonat restul florilor și verdeața, având grijă ca tulpinile sau tijele florale să se dispună în spirală (fig. 6.1.1.2.).

Fig. 6.1.1.2. Asamblarea buchetelor multifacetate

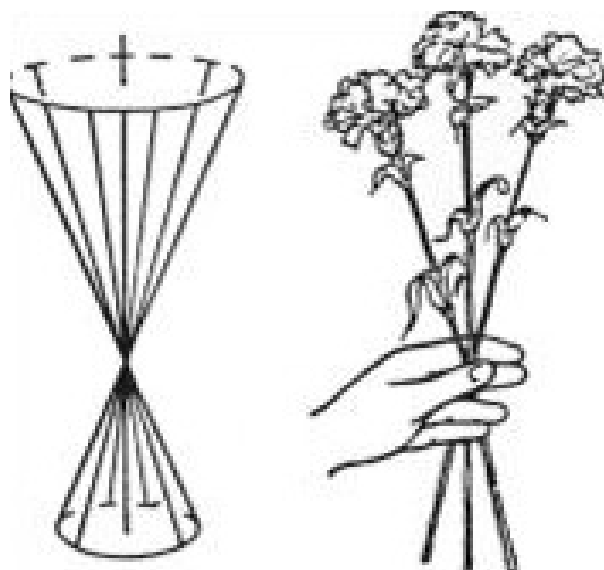

Când s-au strâns mai multe flori în buchet atunci acesta se prinde cu toată mâna, având grijă însă ca tulpinile sau tijele florale să se întâlnească doar într-un singur punct, respectiv în locul unde se va lega buchetul. Pe parcursul asamblării buchetului se va avea grijă să se păstreze o distanță corespunzătoare între flori; acestea se dispun cât mai degajat în cadrul buchetului, distanțarea realizându-se prin interpunerea de verdeață printre flori.

Se va avea grijă ca verdeața să nu depășească florile în înălțime decât dacă aceasta este fină și în număr mic.

Florile aflate în fază de boboc și cele mai puțin deschise se dispun în partea superioară a buchetului, în timp ce la mijlocul și la baza buchetului se vor dispune florile deschise și cele mai mari.

Buchetul trebuie rotit mereu în timpul lucrului, iar materialul vegetal ca și eventualele materiale decorative trebuie să fie așezate

uniform. Fiecare floare se va dispune în acord cu linia sau curbura pe care o prezintă: florile cu tulpini drepte vor fi dispuse în centrul buchetului în timp ce florile cu tulpinile sau tijele arcuite sunt potrivite pentru realizarea marginii buchetului.

Curbura florilor ca și a frunzelor pot fi modificate la nevoie cu ajutorul operațiunii de însârmare (tijare).

La final, înainte de legare, la baza buchetului se poate realiza o „manșetă” din frunze sau tulpini volubile care va imprima mai multă stabilitate buchetului și-i va conferi dimensiuni mai mari.

Legarea buchetului se face în punctul cel mai îngust, cât mai strâns, folosind pentru aceasta rafie (panglică) de culoare și lățime corespunzătoare. După legare aceasta fie se va scurta la câțiva cm fie se va despica și se va dispune cât mai răsfirat, peste buchet, printre elementele vegetale.

6.1.2. Buchetele frontale (unifațetate)

Buchetele frontale sunt expuse privirii dintr-o singură direcție, din față, motiv pentru care sunt cunoscute și sub numele de buchete unifațetate (fig. 6.1.2.1.). Se realizează, de regulă, pe un fundal reprezentat cel mai adesea de frunze cu forme deosebite, aparținând unor specii precum: *Strelitzia*, *palmieri*, *Spathiphyllum*, *Calla*, *Philodendron*, etc. Peste acest fundal se așează materialul vegetal și eventualele materiale decorative. Firul principal și cel mai lung se dispune primul, imediat peste fundal.

Restul florilor se dispun în jurul florii principale, una lângă alta în așa fel încât fiecare floare să poată fi bine observată.

Datorită acestui mod de dispunere, florile în buchet vor avea lungimi diferite în urma tăierii la același nivel a bazei tulpinilor sau tijelor, în apropierea punctului de legare.

Partea bazală a buchetului este, în general, mai largă decât vârful iar forma buchetului poate fi asimetrică sau simetrică.

Potrivite pentru buchetele unifațetate sunt florile cu formă columnară (*nemțișori*, *tuberoze*, *Kniphofia*, *gladiole*, *trandafir*, *Liatris*, *Physostegia*, *Anthurium*, *Cala*, *Spathiphyllum*, *Strelitzia*, unele *orhidee*, *frezia* recoltată cu întreaga tulpină florală.

Florile cele mai mari sunt dispuse în vârf și în centru pe când florile mai mici se dispun pe margini și la bază.

În raport cu gradul de deschidere a florilor, florile aflate în fază de boboc se dispun spre vârf și în treimea superioară în timp ce florile deschise vor fi dispuse spre baza și la marginile buchetului.

Fiind expuse privirii doar dintr-o singură direcție, buchetele frontale se așează pe piese joase de mobilier sau direct pe podea, în colțuri sau în fața pieselor de mobilier.

Fig. 6.1.2.1.. Tipuri de buchete unifățetate



Spre deosebire de buchetele rotunde, buchetele unifățetate se lucrează pe masă, așezând prima dată fundalul iar apoi floarea cea mai lungă, care va constitui vârful buchetului; aceasta poate depăși sau nu vârful frunzelor sau materialelor utilizate ca fundal.

În continuare, se așează una câte una celelalte flori și firele de verdeață dispuse astfel încât să poată fi observate individual și, în același timp, să contureze forma generală a buchetului; atât florile cât și verdeața se vor dispune cât mai degajat și în acord cu eventuala curbură a tijelor sau tulpinilor, pe stânga sau pe dreapta.

La unele specii (cum ar fi, de exemplu, *Spathiphyllum*, *tuberoze*, *Calla*) este necesar ca florile să se lege câte 2–3, pe măsura asamblării buchetului pentru a le imprima poziția dorită în cadrul buchetului. Dispunerea florilor se va face cât mai uniform și degajat pentru a evita golurile sau aglomerările care imprimă buchetului un aspect dezordonat; trebuie avut în vedere faptul ca dacă se lucrează cu flori aflate în faza de boboc acestea vor ocupa mai mult spațiu la deschiderea maximă și, prin urmare, se vor dispune mai degajat.

Ca și în cazul buchetelor rotunde legarea buchetelor frontale se face cât mai strâns, în punctul cel mai îngust, cu rafie (panglică) ce poate fi scurtată la câțiva cm sau poate fi despiciată și răsfirată peste masa buchetului.

Ambalarea buchetelor, fie ele rotunde sau frontale, se va face ținând cont de următoarele principii:

- forma și dimensiunile ambalajului se vor corela întotdeauna cu forma și dimensiunile buchetului;

- ambalarea se va face cât mai degajat, evitându-se atât spațiile goale cât și înghesuirea buchetului în interiorul ambalajului;

- prinderea ambalajului se va face cu ac cu gămălie, bandă adezivă transparentă sau cu capse, realizându-se pliuri modeste care să permită încadrarea ambalajului în forma buchetului.

În raport cu evenimentul pentru care sunt realizate, așa cum s-a amintit anterior, buchetele pot fi pentru nou-născuți, de botez, de nuntă, pentru aniversări, pentru recepții, funerare și comemorative.

Pentru toate aceste ocazii se pot realiza atât buchete rotunde cât și buchete unifațetate, respectând regulile privitoare la materialul vegetal, paleta coloristică și dimensiunile buchetului.

Dintre buchetele destinate unui anumit eveniment, mai particulare sunt cele de nuntă și cele funerare sau comemorative (de pietate) asupra cărora vom face referire în continuare.

6.1.3. Buchetele și aranjamentele de nuntă

Buchetele și aranjamentele de nuntă fac referire, în principal, la buchetul miresei și al nașei; pe lângă acestea, pot fi amintite însă și coronița miresei, cocardele mirelui, nașului și ale nuntașilor, lumânările de nuntă, coronița (coronițele) și buchetul (buchetele) domnișoarei (domnișoarelor) de onoare, buchetele de felicitare pentru părinți, la care se

adaugă aranjamentele pentru decorul bisericii, mașinilor și al sălilor de festivități.

Cu siguranță **buchetul miresei** reprezintă elementul principal al oricărui eveniment de acest gen. Acesta își face apariția la mijlocul secolului trecut și are o expansiune de neegalat, așa cum, de altfel, aceeași expansiune a cunoscut-o și rochia albă de mireasă.

Calele, trandafirii, orhideele, crinii imperiali, gerberetele, Stephanotis, freziile sunt cele mai preferate specii pentru buchetul de mireasă, existând însă și persoane care preferă florile de câmp, îndeosebi margaretele și albastrele.

Indiferent de preferințe însă, floarea-miresii (*Gypsophylla*) este aproape nelipsită, atât datorită mesajului simbolic pe care îl transmite cât și datorită efectului de aerisire pe care îl imprimă buchetului.

În raport cu modul de realizare, cele mai răspândite buchete de mireasă sunt cele rotunde și frontale (erecte sau pendente – în cascadă sau curgătoare, (fig. 6.1.3.1.–6.1.3.3.).

Fig. 6.1.3.1. Buchete de mireasă rotunde



Fig. 6.1.3.2. Buchete de mireasă frontale erecte



Fig. 6.1.3.3. Buchete de mireasă frontale pendente (în cascadă, curgătoare)



Deși mai puțin cunoscute, în ultima perioadă se întâlnesc destul de frecvent și buchete mai neconformiste precum cele tip arcuit (pe braț), glob suspendat, poșetă și brățară (fig. 6.1.3.4.–6.1.3.7.).

Fig. 6.1.3.4. Buchete de mireasă arcuite („pe braț”)



Fig. 6.1.3.5. Buchete de mireasă tip glob suspendat



Fig. 6.1.3.6. Buchete de mireasă tip poșetă



Fig. 6.1.3.7. Buchete de mireasă tip brățară



Indiferent de tip însă, buchetele de mireasă trebuie să răspundă următoarelor cerințe: să fie ușor de purtat; să nu depășească 10–15 cm în înălțime pentru a nu acoperi fața miresei; să urmărească și să nu depășească silueta miresei; să nu jeneze mâna miresei (din cauza spinilor

și a eventualelor sârme folosite pentru tijare); să nu păteze rochia miresei (așa cum se întâmplă cu polenul florilor de crin).

Aceleași tipuri de buchete pot fi folosite și pentru nașă, având grijă însă la alegerea culorilor florilor din buchet astfel încât acestea să nu creeze contraste neplăcute cu vestimentația nașei.

În ultima perioadă, atât buchetele de mireasă cât și cele pentru nașă (mai ales cele rotunde și pendente) se realizează pe suport de burete floral fixat pe microfon (fig. 6.1.3.8.).

Fig. 6.1.3.8. Buchete realizate pe microfon



Pe lângă buchet, pentru mireasă se mai întâlnesc diferite ornamente pentru cap, rochie sau poșetă. Pentru cap se poate realiza o coroniță, din flori mici care să se asorteze cu rochia și coafura miresei.

Această coroniță poate fi executată din flori artificiale de mătase ca parte integrantă a rochiei (diadema) caz în care nu mai este necesară o altă coroniță ci se pot adăuga doar flori naturale sau artificiale de mătase, mici.

Poșeta miresei, ca de altfel și a nașei, poate fi înfrumusețată cu mici ornamente realizate cu foarte mult bun gust, din flori naturale sau artificiale de mătase, în acord cu forma și stilul acesteia (fig. 6.1.3.9.).

Ornamente din flori, naturale, artificiale sau comestibile pot fi aplicate și pe tortul miresei (fig. 6.1.3.10.).

Fig. 6.1.3.9. Poșetă împodobită cu flori



Fig. 6.1.3.10. Tort ornat cu flori



Realizarea acestor ornamente presupune o alegere atentă a materialului vegetal, astfel încât să își păstreze calitățile decorative un timp cât mai îndelungat. În general, aceste ornamente sunt realizate prin tehnica lipirii de flori bine tratate în prealabil cu apă și substanțe fortifiante. Lipirea materialului vegetal se face numai cu lipici rece în cazul materialului verde în timp ce în cazul florilor artificiale, de mătase, se poate utiliza și pistolul de lipit.

Cocardă mirelui (cunoscută mai frecvent sub numele de beteală) trebuie executată întotdeauna din același material vegetal ca și buchetul miresei. Legenda acestui ornament spune că miresei i-ar fi căzut un mic fragment din buchet, iar mirele a ridicat-o și și-a pus-o la butonieră; în unele zone există obiceiul ca și miresele să poarte cocarde, în special din orhidee (fig. 6.1.3.11.).

Fig. 6.1.3.11. Cocarde din flori naturale



În trecut, cocarda mirelui era realizată din flori artificiale de mătase albă însă în prezent se extind tot mai mult cocardele realizate din flori naturale.

De obicei, cocarda este realizată dintr-o singură floare însoțită de o crenguță mică de brad sau frunze fine (bear grass sau iederă panașată, de exemplu) la care se pot adăuga și mici lăstari cu flori de *Gypsophylla*. Fixarea cocardelor se poate realiza cu ajutorul acelor cu gămălie sau a unor clipsuri speciale.

Cocarda mirelui va trebui să fie deosebită ca material și mod de realizare și ea nu va putea fi concuroasă de cocardele celorlalți invitați; florile și ornamentele utilizate pentru cocarda mirelui nu vor putea fi folosite și pentru realizarea cocardelor celorlalți invitați.

Lumânările, în număr de două, reprezintă alături de buchetul miresei și cocarde, piese de bază în ritualul nunților. Ele sunt purtate de nași sau o pereche delegată de aceștia fiind aprinse în timpul oficierei cununii religioase ca simbol al vieții și luminii protectoare a Mântuitorului. Lungi de circa 1,5 m, lumânările de nuntă sunt confecționate din ceară albă sau roz pentru mireasă și albă sau bleu pentru mire, frumos ornamentate din fabricație.

Buchetele de flori care însoțesc lumânările de nuntă se pot realiza în același stil și din același material vegetal ca și buchetul de mireasă sau se pot alege stiluri diferite de acesta. Indiferent de varianta aleasă însă cele două lumânări vor trebui să fie identice în privința stilului și a materialului vegetal folosit (fig. 6.1.3.12.).

Pentru realizarea buchetelor care îmbracă lumânările de nuntă, în funcție de stilul ales, materialul vegetal se dispune în poziție erectă, oblică, orizontală, pendentă sau combinată; având în vedere că, chiar și singure, lumânările sunt destul de grele se va avea grijă să se exagereze în privința cantității de material vegetal.

Pentru ca buchetul să se realizeze mai ușor și pentru ca și lumânările să fie mai ușor de purtat și să nu se rupă este de preferat ca fiecare dintre lumânări să se întărească cu două scândurele înguste și bine șlefuite din lemn învelit în staniol; aceste scânduri protectoare sunt dimensionate la lungimea de 0,5–1,0 m și ele se vor aplica lateral prin legare discretă cu sârmă subțire albă sau bandă de scoci incoloră.

Realizarea buchetelor pentru lumânări urmărește aceeași succesiune de operații ca și în cazul celorlalte tipuri de buchete cu deosebirea că, în acest caz, lumânarea funcționează ca element decorativ principal la care trebuie să ne raportăm permanent în timpul lucrului.

Fig. 6.1.3.12. Lumânări de nuntă



Fixarea materialului vegetal pe lumânare se poate face fie prin legare cu sârmă specială sau bandă de scoci incoloră, fie prin înfigere în buretele de fixare umezit, învelit în staniol și aplicat pe lumânare sau pe scândurelele care o însoțesc.

Atât florile cât și verdeța vor fi bine hidratate în prealabil iar pentru florile mai sensibile la deshidratare se recomandă chiar menținerea în soluții conservante înainte de a fi folosite în realizarea buchetului. În lipsa buretelui de fixare prelungirea perioadei de decor a materialului vegetal se poate face prin bandajarea bazei acestuia în vată umezită (care se va proteja cu folie de aluminiu).

În toate situațiile, aceste accesorii vor fi fixate cu sârmă specială și mascate cu bandă adezivă de culoare albă ce va fi, la rândul ei, acoperită cu materialul vegetal sau panglicile folosite în realizarea aranjamentelor florale.

Uneori, buchetele de pe lumânări pot fi încadrate la bază sau dorsal de o bucată de tul sau plasă specială de plastic sau textilă, mai mult sau mai puțin pliată. Alteori, la baza buchetului se poate realiza o manșetă din material vegetal.

Panglicile (albă sau roz pentru mireasă, respectiv albă sau albastră pentru mire) vor fi atașate la sfârșit prin legare strânsă la baza buchetului, cu sau fără ochi și în acord cu stilul folosit în realizarea buchetului.

Ornamentarea lumânărilor de nuntă poate fi realizată și prin dispunerea în spirală a materialului vegetal pe aproape toată lungimea acestora, mai puțin partea superioară (fig. 6.1.3.13.).

Fig. 6.1.3.13. Lumânări de nuntă ornamentate în spirală



Coronița (coronițele) și buchetul (bucetele) domnișoarei (domnișoarelor) de onoare. La nunțile mari, fastuoase, tânăra pereche este însoțită de domnișoare de onoare, îmbrăcate în rochii albe, ca și cea de mireasă sau roz, uneori bleu.

Atât coronițele cât și buchetele se realizează din flori mici și delicate (*frezia, mărgăritar, albăstrele, nu-mă-uita roz*), dispuse pe un fond de verdeață fină. La nunțile unde sunt prezente mai multe domnișoare de onoare buchetul este înlocuit de coșulețe cu toartă lungă, împodobite cu flori, coșulețe pe sub care va trece tânăra pereche imediat după oficierea căsătoriei.

Bucetele de felicitare pentru părinți sunt puțin cunoscute la noi, fiind mai răspândite în țările din vest. Ele pot fi atât rotunde cât și unifațetate, realizate pe cât posibil din florile preferate.

Decorul bisericii unde are loc ceremonia religioasă este o noutate la noi însă se întâlnește foarte frecvent în țările din țările catolice. Se pot realiza atât buchete pentru decorul mesei în jurul căreia are loc ceremonia de cununie cât și buchete și ghirlande pentru decorul icoanelor și stranelor din biserică sau a balustradelor și scărilor de la intrarea în biserică (fig. 6.1.3.14.).

Fig. 6.1.3.14. Idei de decor a bisericii pentru cununia religioasă





Buchetele pentru decorul mașinilor se realizează pe burete de fixare care se așează în suporturi autoadezive cu vacuum ce se lipesc pe capota sau portbagajul mașinii. Aceste buchete nu trebuie să incomodeze vizibilitatea șoferului (fig. 6.1.3.15.).

Fig. 6.1.3.15. Decorațiuni florale pentru mașinile de nuntă





Cel mai adesea se realizează un singur buchet frontal cu contur eliptic, sferic sau neregulat însă se pot realiza și 2–3 buchete mici, dispuse simetric sau asimetric.

Indiferent de varianta aleasă nu se va exagera însă în privința cantității de material vegetal și a dimensiunilor acestuia.

Buchetele pentru decorul sălii de festivități pot fi reprezentate atât de ghirlande și compoziții individuale așezate pe mese cât și de compoziții pentru pereți, coloane, balustrade (fig. 6.1.3.16.).

Fig. 6.1.3.16. Compozitii florale pentru decorul meselor de nuntă



Și în acest caz se va avea grijă să nu se exagereze cu cantitatea de material vegetal. În plus, pentru aranjamentele de pe mese (care sunt susținute în vase) se va avea grijă ca înălțimea lor să nu depășească 25 cm (acest lucru fiind permis doar în cazul vaselor cu picior îngust care nu incomodează privirile participanților); de asemenea, se va avea în vedere păstrarea unui spațiu suficient pentru tacâmuri și veselă.

6.1.4. Buchetele și aranjamentele de botez

Buchetele și aranjamentele de botez sunt reprezentate, în principal, de lumânarea de botez și ghirlanda pentru cristelniță, la care se adaugă aranjamentele pentru decorul sălii de festivități.

Buchetul pentru ornamentarea lumânării de botez se realizează în mod asemănător lumânărilor de nuntă cu deosebirea că acesta trebuie să fie de dimensiuni mai mici și realizat din flori mici, delicate; uneori pe lumânarea de botez sau în cadrul buchetului pot fi aplicate ca accesorii jucării pentru copii (fig. 6.1.4.1.).

Fig. 6.1.4.1. Lumânări de botez



Ghirlanda pentru cristelniță este un element decorativ relativ nou în ceremonia botezului și îmbracă marginea superioară a cristelniței, fiind însoțită sau nu de materiale decorative precum tutul sau plasa sizal (fig. 6.1.4.2.).

Decorul sălii de festivități urmărește aceleași reguli ca și în cazul nunților (fig. 6.1.4.3.).

Fig. 6.1.4.2. Ghirlande pentru cristelniță



Fig. 6.1.4.3. Aranjamente florale pentru decorul meselor de botez



6.1.5. Buchetele funerare și comemorative

Cele mai utilizate compoziții din această categorie sunt *coroanele*, *jerbele* și *buchetele de doliu (condoleanțe)*.

Coroanele se realizează pe diferite tipuri de suporturi (bază):

- împletituri de lăstari de conifere sau foioase persistente (*Mahonia, Ilex, Buxus*);
- împletituri din material vegetal uscat (pănuși de porumb, trestie, mușchi vegetal);
- suport de burete de fixare prins pe un cadru metalic sau de plastic.

Forma cea mai răspândită este cea circulară sau ovală, pentru a simboliza continuitatea vieții dincolo de moarte; în ultima vreme însă se întâlnesc și coroane cu un alt tip de contur (fig. 6.1.5.1.).

Fig. 6.1.5.1. Tipuri de coroane



Materialul vegetal (florile și verdeța, singure sau grupate în prealabil în buchetele prin însârmare) se dispune în cadrul coroanei fie prin legare (cazul coroanelor cu baza din lăstari de conifere și foioase persistente) fie prin înfigere (cazul coroanelor cu baza din material vegetal uscat sau burete de fixare).

Spațiul liber dintre flori se umple uniform cu verdeță sau rămurele de conifere sau foioase persistente; coroana trebuie să aibă un aspect cât mai compact însă nu se va exagera în privința cantității de material vegetal.

Florile folosite în realizarea coroanelor au, cel mai adesea, o singură culoare; dacă se folosesc mai multe culori (2–3) acestea se grupează pe linii sau cercuri, evitându-se dispunerea dispersată.

Coroanele sunt însoțite, cel mai adesea, de panglici pe care se inscripționează mesajul de regret pentru persoana decedată.

Este de preferat ca panglicile să fie albe inscripționate cu negru sau negre inscripționate cu alb; se mai pot folosi și panglici violet sau gri, inscripționate cu auriu sau argintiu.

Jerbele au aspectul unui buchet frontal însă este mult mai compactă cu o formă triunghiulară sau rombică, fiind de dimensiuni mai mici decât coroanele.

Se pot realiza fie prin legarea materialului vegetal la bază cu sârmă, sfoară sau panglică fie prin înfigerea acestuia pe un suport cilindric din paie sau burete de fixare (fig. 6.1.5.2.).

Fig. 6.1.5.2. Tipuri de jerbe



Ca și în cazul coroanelor materialul vegetal se poate lega sau înfige individual sau poate fi legat în prealabil, în buchețele prin însârmare.

Pentru exprimarea unui mesaj de regret la baza jerbei se poate atașa o panglică, de dimensiuni mai mici și respectând aceleași reguli cromatice ca și în cazul coroanelor.

Buchetul de doliu (condoleanțe) este mai puțin cunoscut la noi însă este utilizat frecvent în țările din vest de către persoanele care nu pot ajunge la înmormântare sau comemorare și care doresc să își exprime regretul pentru persoana decedată trimițând prin curier un astfel de buchet.

De obicei sunt buchete frontale, de dimensiuni destul de mari, asemănătoare cu jerba (fig. 6.1.5.3.).

Fig. 6.1.5.3. Buchete de doliu



Coroanele, jerbele și buchetele de doliu pot fi folosite atât cu ocazia înmormântărilor cât și a comemorării persoanelor decedate.

Indiferent de tip, buchetele funerare și comemorative trebuie să se caracterizeze prin sobrietate, așa cum impune momentul pentru care sunt realizate.

6.2. Aranjamentele florale cu material vegetal verde (proaspăt) realizate în vase

Ca și în cazul buchetelor, trăsătura definitivă a aranjamentelor florale occidentale realizate în vase, indiferent de stil, este reprezentată de bogăția și varietatea materialului vegetal și a culorilor, toate dispuse după anumite principii care permit realizarea unui produs estetic.

Principalul stil occidental, întâlnit până spre mijlocul secolului al XX-lea, a fost *stilul decorativ*, caracterizat prin diferite forme geometrice. Începând din anii 1950–1960, odată cu pătrunderea influenței orientale în aranjamentele florale occidentale apar patru noi stiluri: *stilul vegetativ (natural)*, *stilul liniar-grafic*, *stilul liniar-decorativ* și *stilul paralel*.

Stilul decorativ

Avându-și originile în tradițiile Renașterii, acest stil a apărut pentru prima dată în tablourile măștrilor olandezi din secolul al XVII-lea. Aranjamentele florale realizate în stil decorativ se constituie în compoziții aproape geometrice, în care nici unul dintre elemente (vegetale sau non-vegetale) nu este dominant, toate componentele subordonându-se formei propuse (sferă, con, trunchi de con, triunghi, cerc, trapez, etc.).

În interiorul unor astfel de aranjamente, chiar și cele mai deosebite flori își pierd personalitatea, devenind un element subordonat formei aranjamentului în întregul său.

Compozițiile realizate în stil decorativ se assemblează în jurul unor elemente de schelet, reprezentate de tije sau tulpinile florale cele mai viguroase (fig. 6.2.1.–6.2.2.).

Elementele de schelet sunt completate apoi cu material vegetal mai flexibil (flori mici și ramificate + verdeață) și accesorii fine. Culorile și formele florilor utilizate nu trebuie să formeze contraste puternice, ci mai degrabă să se completeze.

Disponerea materialului vegetal și a accesoriilor se face astfel încât să se creeze un contur bine determinat al aranjamentului, acesta fiind responsabil de realizarea formei geometrice propuse.

Cele mai potrivite pentru realizarea aranjamentelor florale în stil decorativ sunt florile cu caracter mediu dominant: *frezia*, *gerbera*, *garioafa standard* și *miniatur*, *soiurile pitice de trandafiri* și *crizanteme crenguță*, *soiurile medii și pitice de Dahlia*, *soiurile viguroase de lalele*, *gura leului*, *bujorul*, *margaretele*, *irișii*.

Fig. 6.2.1. Aranjament decorativ oval cu dispunere pe orizontală

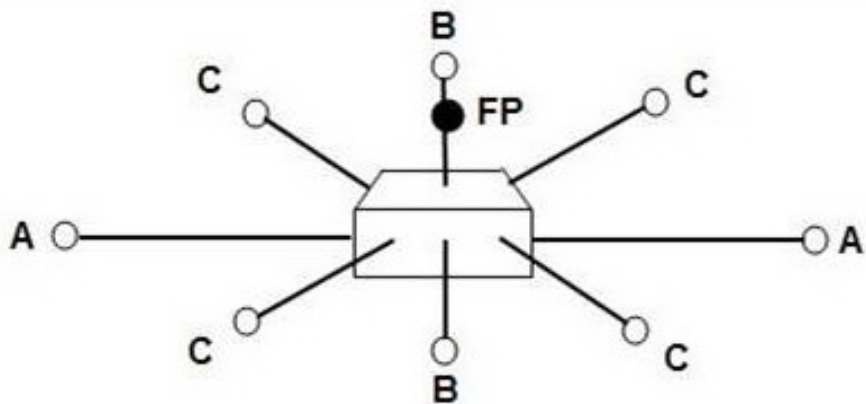

A – înălțimea + diametrul vasului + 2,5 cm

B – 1/2 din A

C – 2/3 din A, se înfige la jumătatea distanței dintre A și B

FP – 10 cm deasupra buretelui (floral) de fixare



Fig. 6.2.2. Aranjament decorativ în formă de L

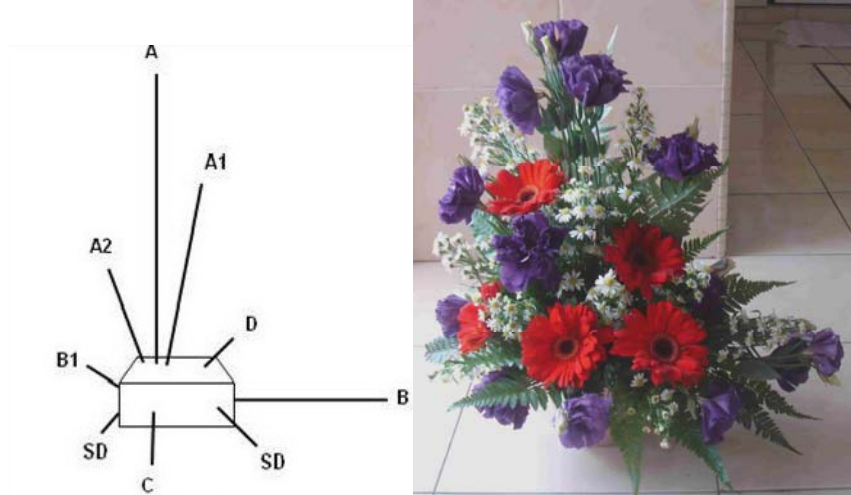

- A – (înălțimea + diametrul vasului) x 2
- B – $\frac{3}{4}$ din A
- C – $\frac{1}{4}$ din A
- SD – $\frac{1}{3}$ din A, dispus în unghi de 45° față de verticală
- B1 = D = C
- D – $\frac{1}{4}$ din A, dispus la 45° față de A și B
- A1 – 2,5 cm mai mic față de A
- A2 – 2,5 cm mai mic față de A1

Se pot folosi însă și flori aparținând celorlalte grupe de caracter dar nu se vor asocia, în cadrul aceluiași aranjament, flori aparținând unor grupe foarte diferite de caracter.

În privința formei, cele mai frecvent întâlnite sunt sfera și semisfera, acestea trebuind să fie frumoase, regulate, uniform reliefate (fig. 6.2.3.).

Forme frecvent întâlnite în compozițiile realizate în stil decorativ sunt și cele conice, triunghiulare și în L (fig. 6.2.4.–6.2.5.).

Pentru realizarea axei unor asemenea compoziții se vor folosi flori cu port columnar (*gladiole, tuberoze, cale, nemțșori, garoafe, clopoței*), care să imprime compoziției o direcție ascendentă.

Când sunt utilizate mai multe culori în centrul de greutate se vor dispune florile cele mai mari și mai închise la culoare. În acest fel, se imprimă compoziției o stabilitate optică mai mare care poate fi accentuată și cu ajutorul unei eventuale manșete de frunze dispusă la baza aranjamentului.

Compoziții decorative în formă geometrice deosebit de interesante se pot realiza și în coșuri de împletituri (fig. 6.2.6.).

Mai puțin cunoscute la noi dar destul de răspândite și apreciate în vest sunt și compozițiile geometrice care imită torturile și prăjiturile aniversare (fig. 6.2.7.).

Fig. 6.2.3. Aranjamente decorative în formă de sferă, semisferă și ovală



Fig. 6.2.4. Aranjamente decorative în formă de con și triunghi



Fig. 6.2.5. Aranjamente decorative în formă de L



Fig. 6.2.6. Aranjamente decorative realizate în coșuri de împletituri



Fig. 6.2.7. Aranjamente decorative tip torturi sau prăjituri



Ele se realizează pe suport de burete floral care se acoperă integral cu flori după desene specifice prăjiturilor, fiind așezate pe vase largi, simple sau pictate.

O altă idee foarte răspândită în vest de aranjare a florilor în stil decorativ constă în realizarea de combinații mixte – flori, legume, fructe, struguri (fig. 6.2.8.).

Fig. 6.2.8. Combinații decorative mixte



La realizarea combinațiilor în stil decorativ putem folosi o gamă largă de culori dispuse pe cât posibil grupat și respectând regulile privitoare la armonie și contrast. De obicei, în vârful compoziției se pun flori mai închise la culoare, aflate în fază de boboc iar spre bază, flori deschise, colorate în nuanțe mai vii.

Umplerea spațiilor libere se face cât mai uniform dar nu înghesuit. Baza compoziției poate fi întărită cu o manșetă realizată din frunze și tulpini subțiri, volubile; aceasta închide mai bine compoziția din punct de vedere optic, iar florile colorate atrag atenția mai bine.

De asemenea, compozițiile realizate în stil decorativ pot fi completate și cu accesorii (panglici, șnururi, sârme decorative), cu care se poate crea un centru de greutate; atenție însă la dimensiuni și la locul de amplasare a acestor materiale, ele trebuie să completeze materialul vegetal și nu să îl domine.

Stilul vegetativ (natural)

Apărut în anii 1950, stilul vegetativ reflectă în modul cel mai elocvent influența orientală în arta florală occidentală, compozițiile de acest gen punând accentul pe realizarea unor minipeisaje din natură așa cum se regăsesc ele în cele patru anotimpuri.

Întrucât, conform conceptului oriental, aranjamentele realizate în acest stil trebuie să redea peisaje întâlnite în natură formele acestora sunt neregulate, mai degrabă asimetrice decât simetrice; de exemplu, compozițiile în acest stil pot fi înclinate, curgătoare, în cascadă sau pot sugera forme de copaci, păsări, frunze, flori, etc. (fig. 6.2.9.).

Fig. 6.2.9. Aranjamente florale în stil vegetativ (natural)



Ca și în aranjamentele orientale clasice, aranjamentele în stilul vegetativ se realizează din flori existente în sezonul respectiv și care au aceeași origine și un mediu de viață identic.

Se folosesc numai elemente naturale, așa cum apar ele în natură, în funcție de anotimp (fig. 6.2.10.).

Fig. 6.2.10. Aranjamente florale în stil vegetativ pentru sugerarea anotimpurilor



Nu sunt permise intervenții asupra materialului vegetal, acesta trebuie păstrat așa cum este întâlnit în natură, fără a modifica sinuozitatea sau verticalitatea crengilor, arcuirea firelor de iarbă, a pețiolului frunzelor sau a tijeii florale.

Compoziția trebuie aranjată de așa manieră încât aceste aspecte întâlnite în natură să fie bine puse în evidență.

Asamblarea compoziției începe cu executarea bazei care poate fi mascată cu mușchi, licheni, crenguțe sau frunze ce sporesc stabilitatea optică a aranjamentului; în continuare, în partea de sus a compoziției se dispun crengile și florile înalte (așa cum se întâlnesc și în natură) iar în partea bazală, florile de dimensiuni mici, care cresc în mod natural la nivelul solului.

Nu este permisă folosirea accesoriilor decorative întrucât acestea fiind artificiale, prejudiciază caracterului natural al compoziției.

Stilul liniar-grafic

Apariția stilului liniar-grafic a fost posibilă în anii 1960, tot datorită influenței aranjamentelor florale Ikebana în arta florală occidentală, mai exact a unuia dintre principiile acestora și anume, perfecțiunea lineară.

Esența stilului liniar-grafic constă în faptul că se pune accent pe sinuozitatea materialului vegetal, acesta definind liniile marcante ale compoziției; fiecare floare trebuie să apară cu un habitat propriu, impunându-se în cadrul aranjamentului prin forma, structura și, eventual, culoarea proprie (fig. 6.2.11.).

Fig. 6.2.11. Aranjamente în stil liniar-grafic





Fiecare element al compoziției are un rol particular, de sine stătător în cadrul compoziției, iar spațiul gol dintre elemente are o importanță decisivă în conturarea liniilor din cadrul compoziției. În acest fel, liniile, și nu masa compoziției (ca la stilul decorativ), constituie izvorul efectului estetic.

Speciile recomandate pentru acest stil sunt cele cu caracter puternic dominant, cu flori, frunze și tulpini deosebite, care determină, practic, linia compoziției. În partea bazală se pot dispune frunze mari, pentru realizarea stabilității optice a compoziției; tot pentru realizarea stabilității optice în partea bazală se amplasează culorile mai închise și materialul vegetal mai mare și mai greu.

Ca și în cazul stilului vegetativ nu este permisă folosirea accesoriilor dar liniile din cadrul compoziției se pot realiza și prin curbări și torsionări ale materialului vegetal.

Stilul liniar–decorativ

Așa cum sugerează chiar numele, stilul liniar–decorativ a rezultat din combinarea stilurilor decorativ și liniar–grafic, având caracteristici intermediare între acestea; determinantă este orientarea liniilor, însă umplerea spațiului liber dintre acestea imprimă compoziției un caracter decorativ (fig. 6.2.12.).

Datorită materialului folosit pentru umplerea spațiilor dintre linii compozițiile realizate în stil liniar–decorativ pot împrumuta un contur apropiat de cel geometric, specific stilului decorativ; predominante însă în cadrul compoziției sunt liniile, arcuite, mai mult sau mai puțin sinuoase, redată cu ajutorul speciilor cu caracter puternic sau mediu dominant.

Fig. 6.2.12. Aranjamente în stil liniar–decorativ



Stilul paralel

Compozițiile în stil paralel se caracterizează prin accentuarea liniilor determinante (verticale, orizontale sau diagonale) drepte sau ușor sinuoase, curbate. Florile se dispun cât mai aproape de vertical, paralel unele față de altele, iar frunzele la baza florilor, în poziție mai mult sau mai puțin orizontală, pentru imprimarea stabilității optice a compoziției (fig. 6.2.13.).

Speciile cele mai folosite pentru realizarea compozițiilor în stil paralel sunt cele cu port columnar și caracter puternic dominant: *cala*, *tuberoza*, *liatris*, *gladiola*, *strelia*, *anturium*, etc.

Pentru realizarea compozițiilor în stil paralel se pot folosi elemente vegetale atât în forma lor naturală cât și prelucrate prin tijare sau însârmare, în vederea inducerii unor linii puternic dominante, paralele, în cadrul aranjamentelor (fig. 6.2.14.).

Fig. 6.2.13. Aranjamente florale în stil paralel (I)



Fig. 6.2.14. Aranjamente florale în stil paralel (II)



Stilul liber

Pe lângă aranjamentele realizate în stilurile mai sus menționate se întâlnesc frecvent și aranjamente executate în așa-numitul **stil liber**, în care fantezia executantului nu se supune nici unei alte reguli în afară de cea a bunului simț (fig. 6.2.15.).

Fig. 6.2.15. Aranjamente florale realizate în stil liber



Aranjamentele florale de Crăciun și Paști

Aceste aranjamente cu tematică religioasă foarte precisă se pot încadra în oricare dintre stilurile prezentate anterior, inclusiv în cel liber. Caracteristicile principale ale acestor două tipuri de aranjamente constau în prezența lumânărilor și/sau altor accesorii specifice și predominanța culorilor roșu și verde pentru compozițiile de Crăciun și alb și galben pentru compozițiile de Paști (fig. 6.2.16.–6.2.17.).

Fig. 6.2.16. Aranjamente pentru sărbătorile de Crăciun



Fig. 6.2.17. Aranjamente pentru sărbătorile pascale



Aranjamentele florale realizate din plante întregi

Factorul principal de care se ține seama în realizarea unor asemenea combinații este reprezentat de respectarea exigențelor plantelor față de factorii de mediu.

Pe lângă acestea se ține seama, evident, de mărimea plantelor și de principiile estetice valabile și în cazul aranjamentelor realizate din material vegetal tăiat (fig. 6.2.18.).

Fig. 6.2.18. Aranjamente florale realizate din plante întregi



6.3. Buchetele și alte tipuri de aranjamente realizate din material vegetal uscat

Decorațiunile din flori uscate s-au extins foarte mult în ultima vreme, ele fiind preferate în spațiile uscate, răcoroase, întunecoase sau cu grad mare de poluare.

Durata mare de păstrare, rezistența la factorii de stres, posibilitățile foarte largi de utilizare și îngrijirea foarte ușoară (constând doar în eliminarea prafului) sunt elementele principale care au contribuit la extinderea aranjamentelor cu flori uscate.

Cele mai cunoscute tipuri de aranjamente florale realizate din material vegetal uscat sunt: buchetele, coșurile și alte tipuri de vase, decorațiunile pentru perete, conurile și globurile.

Buchetele pot fi, din punct de vedere al formei, ca și cele realizate din material vegetal proaspăt, respectiv rotunde sau multifățetate și frontale sau unifațetate (fig. 6.3.1.).

Fig. 6.3.1. Buchete din flori uscate



Spre deosebire de buchetele realizate din material vegetal proaspăt, în cazul buchetelor realizate din flori uscate se pune un accent mai mare pe rafia cu care acesta se leagă; astfel, pe lângă legare rafia poate fi folosită prin pliere și ondulare pentru realizarea unor forme deosebite, care să se constituie în centrul de greutate al buchetului.

Coșurile din împletituri și vasele din lemn sunt cele mai folosite și mai potrivite pentru susținerea aranjamentelor realizate din flori uscate; pe lângă acestea se folosesc și vase din lut sau porțelan, precum și vase înalte de sticlă, umplute cu pietricele (fig. 6.3.2.).

Fig. 6.3.2. Vase cu flori uscate



Pentru fixarea materialului vegetal cel mai adesea se folosește buretele floral care se introduce în vas, fixându-se la nevoie cu bandă adezivă. Pe lângă acesta se mai poate folosi și lutul, mai ales în cazul aranjamentelor voluminoase, cărora le imprimă o stabilitate mai mare. Înfigerea materialului vegetal se va face cu atenție sporită având în vedere că acesta este mult mai fragil și susceptibil la deteriorare decât materialul vegetal proaspăt.

Se poate alege o gamă foarte largă în privința volumului și formei aranjamentului; pe lângă materialul vegetal (flori, fructe, ramuri, rădăcini, graminee) se pot folosi și materiale non-vegetale (panglici, pietre, sârme, figurine), amplasate echilibrat, în special la baza aranjamentului, pentru conturarea centrului de greutate.

Conurile au aspectul unor pomi de Crăciun și ele se realizează prin înfigerea sau lipirea materialului vegetal într-un suport de burete floral în formă de con; în funcție de mărime ele se pot amplasa pe diferite piese de mobilier sau direct pe podea (fig. 6.3.3.).

Fig. 6.3.3. Conuri (pomi) din flori uscate



Decorațiunile pentru perete sunt reprezentate în special de **coroane** și **ghirlande**. Acestea se realizează pe suporturi flexibile, reprezentate de împletituri de nuiele, răchită, trestie, pănuși de porumb; aceste suporturi se maschează la suprafață cu mușchi vegetal uscat și se leagă în spirală cu sârme.

Pentru coroane se poate folosi ca suport și buretele floral, lipit pe cadre metalice sau din material plastic. Materialul vegetal se fixează prin înfigere sau prin lipire iar panglicile prin legare.

Pe lângă coroane și ghirlande se mai pot realiza ca decorațiuni pentru perete și buchete plate, susținute pe burete floral precum și tablouri realizate prin lipirea materialului vegetal pe suport de materiale textile sau împletituri de răchită sau bambus (fig. 6.3.4.).

Globurile sunt decorațiuni destinate suspendării de tavan, lustră sau tocul ușii. Ele se realizează pe un suport de burete floral în formă de sferă, protejat la exterior de plasă de sârmă Rabitz și străpuns de o tijă metalică sau sârmă de care se va lega rafia de susținere.

Fixarea materialului vegetal se face fie prin înfigere în sfera construită din burete floral fie prin lipire de aceasta; materialul vegetal poate fi completat cu accesorii precum panglici, bile, mărgelile, șnururi, etc. (fig. 6.3.5.).

Fig. 6.3.4. Decorațiuni din flori uscate pentru perete



Fig. 6.3.5. Globuri din material vegetal uscat



VII. ARANJAMENTELE ȘI PREPARATELE CU FLORI COMESTIBILE – ARTĂ FLORALĂ SAU ARTĂ CULINARĂ ?

Utilizarea florilor în alimentație este cunoscută din timpuri străvechi, cu deosebire în spațiul oriental, unde florile (și uneori și frunzele) unor specii precum crizantema, iasomia, lotusul, Camellia, violetele, glicina, Magnolia, Hemerocallis, prunul și piersicul sunt prezente în multe preparate culinare, proaspete sau conservate.

Nici alte spații geografice nu sunt străine însă de utilizarea florilor în alimentație, aceasta fiind considerată o dovadă de rafinament gastronomic. Astfel, în bazinul mediteranean florile de trandafir și portocale sunt utilizate frecvent în aromatizarea apei folosită la prepararea dulciurilor; în bucătăria arabă florile de șofran și trandafir se folosesc pentru aromatizarea apei utilizată în preparatele tradiționale cu carne de oaie și miel la cuptor; în Mexic florile de trandafir chinezesc și cactuși sunt folosite în multe preparate culinare.

Literatura gastronomică a consemnat de-a lungul timpului rețete dintre cele mai variate în care florile erau folosite în preparatele culinare; câteva dintre aceste rețete, împreună cu rețete proprii și o excelentă pledoarie pentru utilizarea florilor în alimentație întâlnim în cartea „*Flori comestibile, sănătate și culoare*” scrisă de Dr. Ing. Maria Ivașcu.

Utilizarea florilor în alimentație este motivată nu numai de aspectul estetic pe care acestea îl împrumută preparatelor culinare (fig. 7.1.) sau combinațiilor decorative în care sunt incluse ci și de efectul benefic pe care îl au asupra sănătății datorită conținutului în substanțe indispensabile pentru buna funcționare a organismului.

Cercetările efectuate de Dr. Ing. Maria Ivașcu au scos în evidență prezența în florile studiate a următoarelor categorii de compuși chimici utili pentru sănătatea organismului uman:

- antioxidanți: nalba de grădină, gălbenele, salvia, echinacea;
- uleiuri esențiale: mac, rosmarin, cimbrisor, salvia, mușețel, levănțică, mentă;
- antociani și flavonoide: soc, dalia, primula, gălbenele, tei, salcâm, mușețel, liliac, trandafir, Hemerocallis, Hibiscus rosa-sinensis, condurași (Tropaeolum);
- polifenoli totali: Hibiscus rosa-sinensis, floarea soarelui, panseluțe, păpădie, trandafir, salvia, părăluțele;
- pigmenți: hibiscus, nalba de grădină, bujor;
- imunomodulatori: echinacea, gălbenele;
- carotenoide: Hemerocallis, Tropaeolum, gălbenele.

Fig. 7.1. Preparate cu flori comestibile

a) prăjituri cu ornate cu Tropaeolum



b) înghețată ornată cu panseluțe



c) cuburi de gheață cu flori



d) salată de ouă cu panseluțe



Numărul florilor comestibile care pot crește în condițiile climatului temperat depășește 150, unele cultivate, altele întâlnite în flora spontană.

Florile comestibile pot fi utilizate în cadrul preparatelor culinare și aranjamentelor florale în stare proaspătă, uscată sau conservată iar unele (în special cele parfumate – levănțica, liliacul, șofranul, trandafirul) pot fi măcinate și transformate în pudră sau cristalizate.

În vederea cristalizării florile (bine spălate și zvântate în prealabil) se trec mai întâi prin albuș de ou sau gumă arabică și apoi prin zahăr după care se așează într-o tavă pe folie de staniol și se introduc în cuptorul încălzit la foc mic unde se mențin până la topirea zahărului.

Cele mai utilizate pentru cristalizare sunt florile de trandafir, panseluțe, condurași, liliac, lămâi, dalia cu flori simple, gerbera, salvia; florile cristalizate sunt folosite în special pentru ornarea torturilor și a prăjiturilor, cu deosebire a torturilor de nuntă (fig. 7.2.).

Fig. 7.2. Torturi ornate cu flori cristalizate



Prezentăm, în continuare, câteva dintre cele mai cunoscute specii, cu proprietățile lor culinare și posibilitățile de utilizare și preparare.

Althaea rosea (nalba de grădină). Florile au gust ușor astringent și se folosesc pentru ornarea salatelor și supe precum și pentru aromatizarea brânzeturilor și a deserturilor.

Begonia semperflorens (gheață). Florile proaspăt deschise au gust ușor acidulat și se folosesc ca agent acidifiant în prepararea ciobelor, salatelor, siropurilor și iaurturilor.

Bellis perennis (bănuței, părăluțe). În stare proaspătă, fierte sau conservate, florile se folosesc pentru decorarea salatelor și a sosurilor pentru mâncărurile pe bază de carne. De asemenea, se pot infuza și folosi la obținerea unui vin deosebit sau se pot confia și adăuga la tartele cu legume.

Borrago officinalis (limba mielului). Florile stelate, albastre, au savoare de castraveți și scoici și se folosesc pentru aromatizarea salatelor și a băuturilor alcoolice.

Calendula officinalis (gălbenele). Petalele florilor proaspete au o savoare agreabilă și se folosesc în salate sau supe; pot fi folosite, de asemenea, pentru ornarea prăjiturilor. Împreună cu receptaculul, în fază de boboc, florile pot fi conservate prin murare în oțet sau confiere. Este o excelentă plantă medicinală, cu efect deosebit în tratarea bolilor sistemului digestiv.

Campanula medium (clopoței). Florile se folosesc în stare proaspătă pentru parfumarea șerbeturilor.

Chrysanthemum x hortorum (crizantema). Atât florile cât și frunzele sunt frecvent utilizate în spațiul geografic oriental în prepararea și ornarea salatelor și a ciobelor; ele au un gust astringent și o aromă specifică puternică, fiind mai rar folosite în preparatele culinare din zona occidentală.

Citrus lemon (lămâiul). Florile albe, fragile și foarte parfumate se folosesc în stare proaspătă sau cristalizate pentru aromatizarea salatelor (în special cele de fructe), compoturilor, dulcețurilor, înghețatelor. Pot fi uscate și apoi măcinate, pudra obținută fiind folosită pentru aromatizarea făinii folosite în patiserie.

Cynara scolymus (anghinarea). Considerată deopotrivă legumă și floare, anghinarea este apreciată atât pentru decorul salatelor cât și pentru consumul ca preparate fierte sau conservate asezonate cu sosuri dintre cele mai delicate.

Dahlia hybrida (dalia). Se folosesc îndeosebi inflorescențele simple, tip margaretă; acestea au savoare amară și se folosesc pentru decorul salatelor și a sosurilor pentru carne.

Echinacea (Rudbeckia) purpurea (echinacea). Florile proaspete se utilizează pentru ornarea salatelor și a deserturilor precum și pentru

aromatizarea băuturilor; este o excelentă plantă medicinală, cu multiple efecte benefice în întărirea imunității organismului.

Hemerocallis fulva (crinul galben). Florile galben–aurii, catifelate, se folosesc în stare proaspătă sau fierte pentru ornarea salatelor, sosurilor, omletelor și a preparatelor pe bază de carne; fierte se pot folosi și în compoziția diferitelor tipuri de aluaturi.

Hyacinthus orientalis (zambila). Grație parfumului foarte intens, florile de zambile se pot folosi în prepararea dulcețurilor; în stare proaspătă florile însă sunt toxice.

Jasminum officinalis (jasmin, iasomie). Florile albe, mici și foarte parfumate, se folosesc pentru aromatizarea ceaiurilor, șerbeturilor, dulcețurilor și a salatelor de fructe.

Paeonia officinalis (bujorul). Petalele florilor se folosesc, ca și cele detrandafir (soiurile parfumate) pentru prepararea dulcețurilor.

Pelargonium odorantissimum (mușcata parfumată, drușaim). Atât florile cât și lăstarii și frunzele sunt puternic parfumate și se folosesc în parfumarea dulcețurilor, compoturilor, jeleurilor, torturilor.

Sambucus nigra (socul). Florile se folosesc pentru prepararea socatei și a salatelor și pentru aromatizarea vinurilor (din fructe se prepară dulcețuri și jeleuri).

Syringa vulgaris (liliacul). Florile se cristalizează și se folosesc pentru decorul prăjiturilor și în compoziția checurilor și ciocolatelor.

Tropaeolum majus (condurași, călțunași). Florile au savoare ușor picantă și se folosesc pentru ornarea salatelor, prăjiturilor și a sosurilor pentru carne.

Viola odorata (toporași). Florile, pe cât de delicate, pe atât de discret și plăcut parfumate, se folosesc în prepararea jeleurilor, siropurilor, cremelor, esențelor, dulcețurilor și prăjiturilor; se pot, de asemenea, confia și consuma ca atare.

În fața acestor dovezi ale proprietăților culinare ale florilor și efectului benefic al acestora asupra sănătății, probabil că chiar și cei care consideră o drept o fantezie utilizarea florilor în alimentație își vor reconsidera poziția.

Putem considera aranjamentele și preparatele cu flori comestibile o îmbinare strălucită între arta florală și arta culinară cu efecte benefice multiple; prin acest mod de utilizare multe dintre florile modeste din punct de vedere estetic sunt puse în valoare.

În utilizarea alimentară a florilor este bine să nu pierdem din vedere însă menirea principală a acestora, aceea de a simboliza tot ce este mai frumos și mai nobil în viața fiecăruia dintre noi.

BIBLIOGRAFIE

1. *Amăriușei Alexandrina*, 1987. Păstrarea florilor tăiate. Ed. Ceres, București.
2. *Amăriușei Alexandrina*, 1994. Menținerea calității florilor tăiate. Ed. Paco, București.
3. *Arora J.S.*, 1999. Introductory Ornamental Horticulture. Kalyani Publishers, New-Delhi.
4. *Bancal M., Javerzac J.*, 1970. L'art de composer le bouquets. La maison rustique. Paris.
5. *Beling G.*, 1952. Les plantes bulbeuses. Ed. J.B. Baillere et fils, Paris.
6. *Berninger E.*, 1974. Variabilité des couleurs des fleurs dans différents genres des plantes ornementales. P.H.M. Revue Horticole, 35–38.
7. *Brack Edith*, 1998. The creative guide to Flower Arranging. Promotional Reprint Company Limited, London.
8. *Brickell C. and col.*, 2003. Encyclopedia of Garden Plants. The Royal Horticultural Society.
9. *Brookes J.*, 1986. Le Grand livre des fleurs, plants et jardins d'intérieur. Ed. Solar, Paris.
10. *Bryan J. E.*, 1989. Timber Press, Portland, Oregon, vol. I, II.
11. *Dakers, J.S.*, 1962. Greenhouse Plants in Colour. Collingridge Ltd., England.
12. *Eckbo G.*, 1956. The art of Home Landscaping. McGraw Hill Book Co., New York.
13. *Dakers, J.S.*, 1955. Flowers in Colour. Collingridge Ltd., England.
14. *Dakers, J.S.*, 1958. Garden Plants in Colour. Collingridge Ltd., England.
15. *Davey H.E., Kameoka Ann*, 2003. The Japanese Way of the Flower: Ikebana as Moving Meditation. Berkeley, Stone Bridge Press.
16. *Diaconu Kazudo, Diaconu P.*, 1994. Japonezii despre ei înșiși. Ed. Nipponica, București.
17. *Gordon A.*, 1970. Japanese Flower Arrangement in a Nutshell, A Primer. Rutland Vermont Tokyo, Charles E. Tuttle Co.
18. *Hani Goro*, 1964. Istoria poporului japonez. Ed. Politică București.
19. *Herwing R.*, 1977. L'encyclopedie pratique des fleurs, plantes et arbres de jardin. Elina editions.
20. *Hillier Malcom*, 1988. Fleurs séchées. Ed. Flammarion, Paris.
21. *Hrdlička Zdeněk et Vèna*, 1991. Ikebana Bonsai. Ars Mundi, France.
22. *Hymas E.*, 1966. The English Garden. Thames and Hudson, London.
23. *Ikenobo Senei*, 1962. Ikenobo School, Tokyo, Japan.
24. *Iliescu, Ana-Felicia*, 2003. Arhitectură peisageră. Ed. Ceres, București.
25. *Institutul Eurocor, Toma Fl.*, 2004. Flori și aranjamente florale. Ed. Eurocor București.
26. *Institutul Eurocor, Toma Fl., Mănescu Cristina*, 2006. Arhitectura grădinii. Ed. Eurocor București.
27. *Ivașcu Maria*, 2007. Flori comestibile. Sănătate și culoare. Ed. Cetatea de Scaun, Târgoviște.
28. *Jerome K. and col.*, 1995. Indoar gardening. New York.

29. *Kakuzo Okakura*, 1956. The Book of Tea. Rutland Vermont Tokyo, Charles E. Tuttle Co.
30. *Koristka Wolfgang*, 1997. Bouquets, des fleurs pour toutes l'occasions. Petis Pratiques, Hachette, France.
31. *Hall J., Waterkeyn*, 1989. The art of Flower Arranging. Salamander Books Ltd, London.
32. *Lacour J.P.*, 1998. Mise en scene florale floral settings. Style de Co, Uriage France.
33. *Lord T. and col.*, 2003. The Garden Bible. Cassel Weidenfeld & Nicholson, London.
34. *Mangi, A.*, 1988. Histoire des jardins anciens et modernes. Tours, France.
35. *Marin Madeleine*, 1974. L'art floral dans votre maison. Ed. Floraisse Antony, Paris.
36. *Massingham Betty*, 1985. Flower arranging in colour. Hamlyn Publishing Group Ltd., London.
37. *Mente B.*, 1970. What the West can learn from the East. Tokyo, Simpson-Doyle Co.
38. *Ohara Houn*, 1962. Ohara School, Tokyo, Japan.
39. *Ohi Minobu*, 1962. History of Ikebana. Shufunotoma Co., Ltd., Tokyo, Japan.
40. *Renauld Philippe, Faver Marion*, 1997. L'art floral – Bouquets d'artistes. Ed. Du Club France Loisirs, Paris.
41. *Rose Jerry, Lisa Shelkin*, 1994. A year of flowers. Running Press Philadelphia, Pennsylvania, USA.
42. *Sahai Rakesh*, 1997. The art of flower arrangement. UBS Publishers Distributors Ltd., London.
43. *Sigaretu Petrina Laura*, 1977. Arte tradițională japoneze. Ed. Albatros, București.
44. *Șelaru Elena*, 1972. Casa și balconul înflorit. Ed. Ceres, București.
45. *Șelaru Elena*, 1999. Arta florală, mijloc de existență artistică și materială. Rev. Agricultorul român, nr. 6.
46. *Șelaru Elena*, 1999. Arta florală, scurtă istorie. Rev. Agricultorul român, nr. 9.
47. *Șelaru Elena*, 2000. Flori pentru casa noastră. Ed. Ceres, București.
48. *Șelaru Elena*, 2004. Artă florală. Ed. Ceres, București.
49. *Tazava Yutaka and col.*, 1973. Japan's cultural history. Ministry of Foreign Affairs of Japan.
50. *Teshigahara Hiroshi*, 1992. Sogetsu School Book. Sogetsu Foundation, Japan.
51. *Teshigahara Wafu*, 1962. Ikebana. A new illustrated guide to mastery. Tokyo, Japan.
52. *Toma Fl.*, 2003. Floricultură și gazon. Vol. I, Ed. Cris Book Universal București.
53. *53.Toshiro Kawase*, 1999. Inspired Flowers Arrangements. Tokyo, Japan.
54. *Țuiu Florea*, 1982. Japonia. Ed. Sport – Turism, București.
55. *Țuiu Violeta*, 2006. Ikebana. Ed. Cartea de buzunar, București.
56. *Wegener Ursula*, 1995. Bouquets. Ed. Eugen Ulmer, Paris.
57. *Xien Lin*, 1993. The arte of flowers arrangements. Taiwan.
58. *** – FloraCulture International. Revistă lunară de informații și actualitate în domeniul culturii florilor.

59. *** – Grande Encyclopédie des Plantes & Fleurs des Jardin. Bordas, Paris, 1990.
60. *** – Gartenbaulexicon. Bruxelles, 1993.
61. *** – Produits de la Floriculture, etude de marché, Centre du Commerce International CNUCED/GATT, Genève, 1987.
62. *** – Nouvelles plantes de Belgique. Lien horticole, 2, Janvier, 1992.
63. *** – [www. Holymntn.com/garden/ikebana2.htm](http://www.Holymntn.com/garden/ikebana2.htm)
64. *** – www.ikebana-arts.com
65. *** – www.ikebana.org
66. *** – www.ikebanaworld.com
67. *** – www.ikenobo.jp
68. *** – www.ikebanahq.org
69. *** – www.flori.ro
70. *** – www.1800flowers.com
71. *** – www.fromyourflower.com
72. *** – www.ftd.com
73. *** – www.ftdfloristonline.com
74. *** – www.everydayflowers.net
75. *** – www.honestflorist.com
76. *** – [www. BloomsToday.com](http://www.BloomsToday.com)
77. *** – www.floral-art-arrangements.com
78. *** – www.flowersforher.com
79. *** – www.proflowers.com
80. *** – www.proflorist.net
81. *** – www.teleflora.com
82. *** – www.TheFlowersCatalog.com

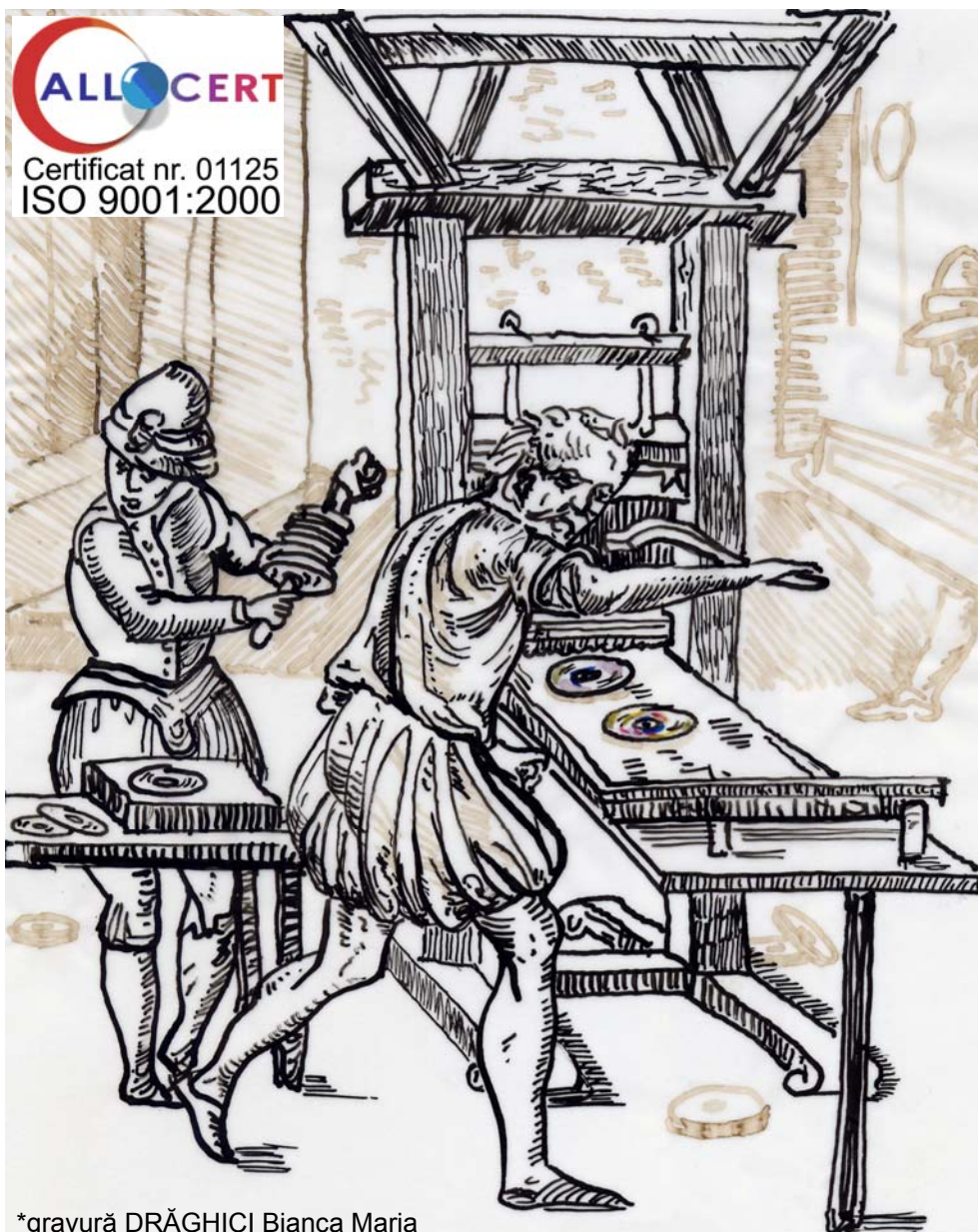

*gravură DRĂGHICI Bianca Maria

**Avem tehnologia ...
dar și uneltele, pentru a vă oferi:**

- ◆carte electronică ◆CD personalizat ◆CD multimedia ◆
- ◆paper to digital text ◆desen proiectiv digital 2D ◆
- ◆CD film ◆DTP ◆consultanță birotică/office/IT ◆